

**vivitek**<sup>®</sup>  
Vivid Color, Vivid Life

# H108x-3D Series

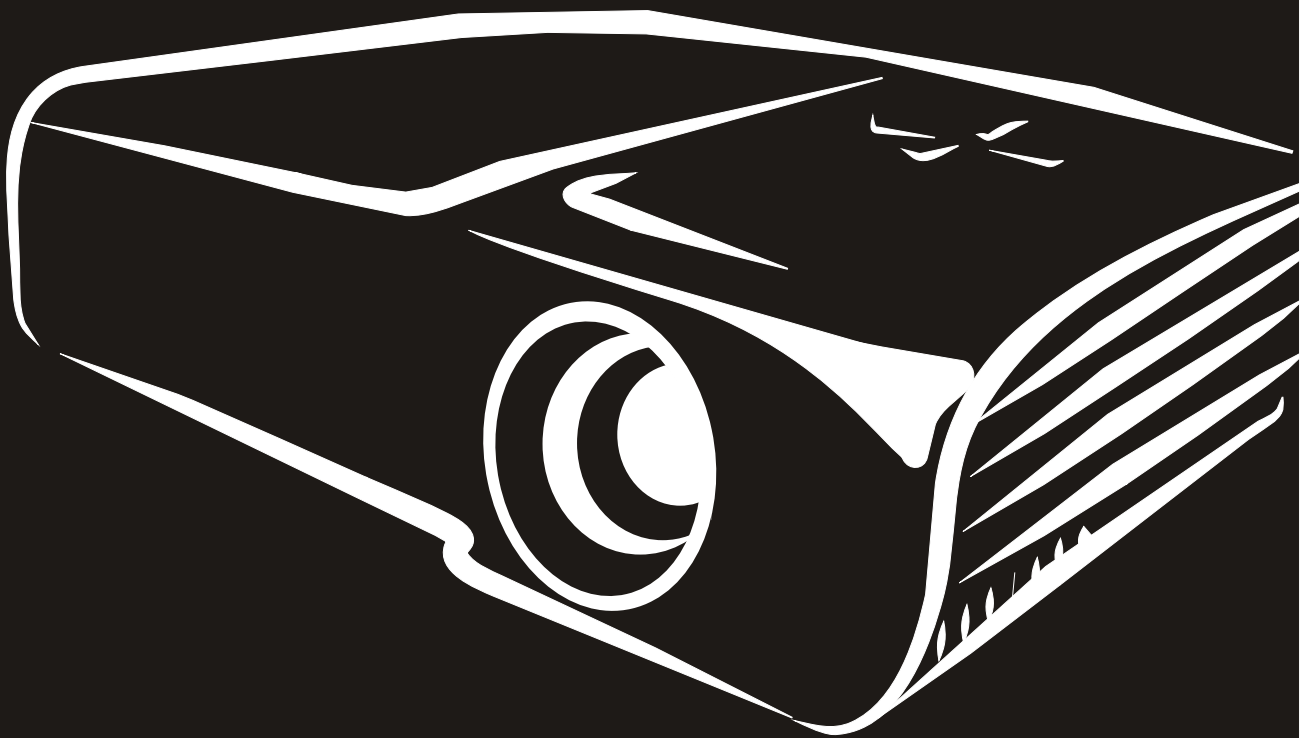

PICTURE BY  
**DLP**<sup>®</sup>  
TEXAS INSTRUMENTS

## **Prawa autorskie**

Ta publikacja, włącznie ze wszystkimi zdjęciami, ilustracjami i oprogramowaniem, jest zabezpieczona międzynarodowym prawem autorskim, przy zastrzeżonych wszelkich prawach. Tego podręcznika, ani znajdujących się w nim materiałów, nie można powielać bez pisemnej zgody autora.

© Copyright 2011

## **Wyłączenie odpowiedzialności**

Informacje znajdujące się w tym dokumencie mogą zostać zmienione bez powiadomienia. Producent nie udziela żadnych deklaracji lub gwarancji w odniesieniu do zawartych tu treści i szczególnie wyłącza swoją odpowiedzialność w odniesieniu do wszelkich dorozumianych gwarancji przydatności handlowej lub dopasowania do określonego celu. Producent zastrzega sobie prawo do wykonywania poprawek w tej publikacji i do okresowego wykonywania zmian zawartych w niej treści, bez zobowiązania do powiadamiania o takich poprawkach lub zmianach jakichkolwiek osób.

## **Rozpoznanie znaków towarowych**

Kensington to zastrzeżony znak towarowy ACCO Brand Corporation USA ze zgłoszoną i oczekującą rejestracją w innych krajach świata.

HDMI, logo HDMI i High-Definition Multimedia Interface, to znaki towarowe lub zastrzeżone znaki towarowe HDMI Licensing LLC w Stanach Zjednoczonych i w innych krajach.

Wszystkie inne nazwy produktów wykorzystane w tym podręczniku, są własnością ich odpowiednich właścicieli i są powszechnie uznane.

## Ważne informacje dotyczące bezpieczeństwa

**Ważne:**

*Zaleca się, aby przed użyciem tego projektora uważnie przeczytać tę część. Te instrukcje bezpieczeństwa i użytkowania zapewnią wiele lat bezpiecznego używania projektora. Zachowaj ten podręcznik do wykorzystania w przyszłości.*

### Używane symbole

Symbole ostrzeżenia obecne na urządzeniu i w tym podręczniku powiadają o niebezpiecznych sytuacjach.

Do powiadamiania o ważnych informacjach w tym podręczniku wykorzystywane są następujące style.

**Uwaga:**

*Udostępnia podręczne, dodatkowe informacje na dany temat.*

**Ważne:**

*Udostępnia dodatkowe informacje, których nie wolno przeoczyć.*

**Ostrzeżenie:**

*Powiadania o sytuacjach, które mogą spowodować uszkodzenie urządzenia.*

**Przestroga:**

*Powiadania o sytuacjach, które mogą spowodować uszkodzenie urządzenia, stworzyć niebezpieczeństwo lub spowodować obrażenia osobiste.*

W tym podręczniku komponenty i elementy menu OSD, są wyróżnione pogrubioną czcionką, jak w przykładzie poniżej:

“Naciśnij przycisk **MENU** na pilocie zdalnego sterowania, aby otworzyć menu **WYŚWIETLACZ**.”

### Ogólne informacje dotyczące bezpieczeństwa

- Nie należy otwierać obudowy urządzenia. Oprócz lampy projekcji, w urządzeniu nie ma części, które można wymieniać użytkownik. W sprawach dotyczących serwisu należy się kontaktować z wykwalifikowanym personelem.
- Należy przestrzegać wszystkich ostrzeżeń i ostrzeżeń znajdujących się w tym podręczniku i na urządzeniu.
- Lampa projekcji emituje bardzo jasne światło. Aby uniknąć uszkodzenia oczu nie należy zaglądać w obiektyw, gdy lampa jest włączona.
- Nie należy ustawiać urządzenia na niestabilnej powierzchni, wózku lub podstavie.
- Należy unikać używania systemu w pobliżu wody, w bezpośrednim świetle słonecznym lub w pobliżu urządzeń ogrzewania.
- Nie należy umieszczać na urządzeniu ciężkich obiektów, takich jak książki lub torby.

### Uwaga dotycząca instalacji projektora

- Projektor należy ustawić w pozycji poziomej  
Kąt nachylenia projektora nie powinien przekraczać 15 stopni, projektora nie należy także instalować w inny sposób niż w pozycji montażu biurkowego lub sufitowego, w przeciwnym razie może znacząco się zmniejszyć żywotność lampy.



- Należy pozostawić co najmniej 50 cm wolnego miejsca dookoła szczelin wentylacyjnych projektora.

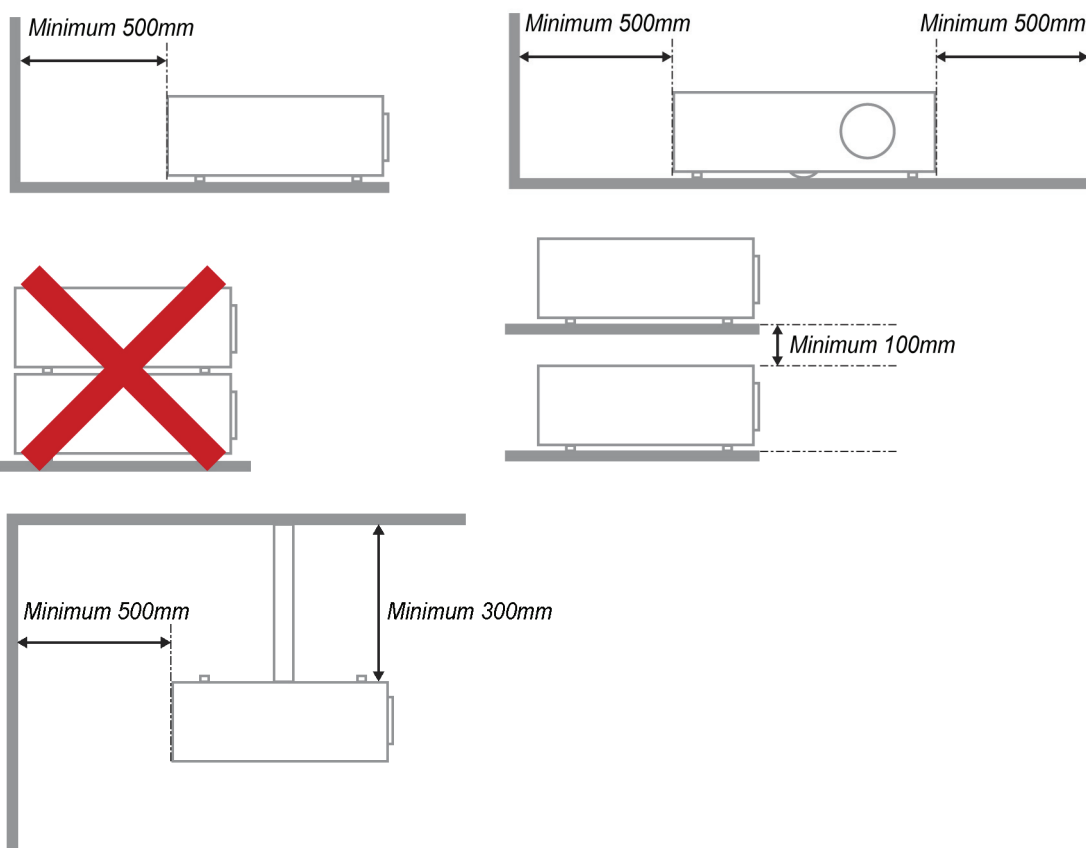

- Należy się upewnić, że do wlotowych szczelin wentylacyjnych nie przechodzi powietrze ze szczelin wylotowych.
- Podczas używania projektora w zamkniętej przestrzeni należy się upewnić, że temperatura otoczenia w obrębie zamkniętego miejsca nie przekracza 5 – 35°C, przy uruchomionym projektorze oraz, że nie są zasłonięte szczeliny wlotu i wylotu powietrza.
- Wszelkie obudowy powinny posiadać certyfikat oceny termicznej, aby mieć pewność, że projektor nie będzie ponownie korzystał z wychodzącego powietrza, ponieważ może to spowodować wyłączenie urządzenia, nawet jeśli temperatura obudowy mieści się w akceptowanym zakresie 5 – 35°C.

### Bezpieczeństwo zasilania

- Należy używać wyłącznie dostarczony przewód zasilający.
- Nie należy niczego ustawiać na przewodzie zasilającym. Przewód zasilający należy poprowadzić w miejscu, gdzie nie będzie nadeptywany.
- Podczas przechowywania lub długotrwałego nieużywania należy wyjąć z pilota zdalnego sterowania baterie.

### Wymiana lampy

Nieprawidłowa wymiana lampy może spowodować niebezpieczeństwo. Sprawdź *Wymiana lampy projekcji* na stronie 31 w celu uzyskania jasnych i bezpiecznych instrukcji wykonania tej procedury. Przed wymianą lampy:

- Odłącz przewód zasilający.
- Zaczekaj godzinę na ochłodzenie lampy.

### Czyszczenie projektora

- Przed czyszczeniem odłącz przewód zasilający. Patrz, *Czyszczenie projektora* na stronie 33.
- Zaczekaj godzinę na ochłodzenie lampy.

### Ostrzeżenia dotyczące przepisów

Przed instalacją i rozpoczęciem używania projektora należy przeczytać uwagi dotyczące przepisów, w części *Zgodność z przepisami* na stronie 46.

### Ważne instrukcje dotyczące recyklingu:



Lampa(y) wewnątrz produktu zawiera rtęć. Ten produkt może zawierać inne zużyte elementy elektroniczne, które mogą być niebezpieczne, jeśli nie zostaną prawidłowo zutyliczowane. Recykling lub utylizację należy wykonać zgodnie z prawem lokalnym, stanowym lub federalnym. Dalsze informacje można uzyskać w Electronic Industries Alliance, pod adresem [WWW.EIAE.ORG](http://WWW.EIAE.ORG). Specyficzne informacje dotyczące utylizacji lampy, można uzyskać pod adresem [WWW.LAMPRECYCLE.ORG](http://WWW.LAMPRECYCLE.ORG).

### Objaśnienia symboli



UTYLIZACJA: Nie należy korzystać z usług zbiórki odpadów domowych lub komunalnych do utylizacji sprzętu elektrycznego i elektronicznego. W krajach UE wymagane jest korzystanie z oddzielnych usług zbiórki w celu recyklingu.

### Główne właściwości

- Lekkie, łatwe do zapakowania i transportu.
- Zgodne z głównymi standardami video, takimi jak NTSC, PAL i SECAM.
- Wysoka jasność umożliwia wykonywanie prezentacji w świetle dziennym lub w jasno oświetlonych pomieszczeniach.
- Obsługa rozdzielczości do UXGA, przy 16,7 miliona kolorów, co zapewnia ostre, wyraźne obrazy.
- Elastyczne ustawienia umożliwiają projekcję z przodu i z tyłu.
- Prostokątny obraz projekcji, z zaawansowaną korekcją keystone do projekcji pod kątem.
- Automatyczne wykrywanie źródła wejścia.

### Informacje o tym podręczniku

Ten podręcznik jest przeznaczony dla użytkowników i zawiera opis instalacji i używania projektora DLP. Tam gdzie jest to możliwe, na stronie znajdują się odpowiednie informacje - takie jak ilustracje i ich opis. Ten ułatwiający drukowanie format jest wygodny i pomaga w oszczędzaniu papieru, a przez to pomaga chronić środowisko naturalne. Zaleca się, aby drukować jedynie potrzebne części.

## Spis treści

<b>NA POCZĄTEK .....</b>	<b>1</b>
SPRAWDZENIE LISTY OPAKOWANIA .....	1
WIDOKI CZĘŚCI PROJEKTORA .....	2
<i>Seria H1080</i> Widok z przodu z prawej .....	2
Widok z góry - Przyciski menu ekranowego (OSD) i diody LED .....	3
Widok z tyłu .....	4
Widok z dołu .....	5
CZĘŚCI PILOTA ZDALNEGO STEROWANIA .....	6
ZASIĘG DZIAŁANIA PILOTA ZDALNEGO STEROWANIA .....	8
PRZYCISKI PROJEKTORA I PILOTA ZDALNEGO STEROWANIA .....	8
<b>USTAWIENIA I DZIAŁANIE .....</b>	<b>9</b>
WKŁADANIE BATERII PILOTA ZDALNEGO STEROWANIA .....	9
URUCHAMIANIE I WYŁĄCZANIE PROJEKTORA .....	10
REGULACJA POZIOMU PROJEKTORA .....	12
REGULACJA POKRĘTŁA POWIĘKSZENIA, OSTROŚCI I ZNIEKSZTAŁCENIA TRAPEZOWEGO .....	13
REGULACJA GŁOŚNOŚCI .....	14
<b>USTAWIENIA MENU OSD (MENU EKRAKOWE) .....</b>	<b>15</b>
ELEMENTY STEROWANIA MENU OSD .....	15
<i>Nawigacja w OSD</i> .....	15
USTAWIENIE JĘZYKA OSD .....	16
PRZEGLĄD MENU OSD .....	17
ZDJĘCIE >> MENU PODSTAWOWA .....	18
ZDJĘCIE >> MENU ZAAWANSOWANA .....	19
<i>Regulacja HSG</i> .....	20
<i>Balans bieli</i> .....	20
<i>Temp. barwowa użytkownika</i> .....	21
MENU WYŚWIETLACZ .....	22
<i>Ustawianie szczegółów PC</i> .....	23
<i>Ustawienia 3D</i> .....	24
MENU KONFIG. SYSTEMU >> PODSTAWOWA .....	25
<i>Menu ustawień</i> .....	26
<i>Źródło</i> .....	26
MENU KONFIG. SYSTEMU >> ZAAWANSOWANA .....	27
<i>Audio</i> .....	28
<i>Ustawienia lampy</i> .....	28
<i>Closed Captioning</i> .....	29
MENU INFORMACJE .....	30
<b>KONSERWACJA I BEZPIECZEŃSTWO .....</b>	<b>31</b>
WYMIANA LAMPY PROJEKCJI .....	31
CZYSZCZENIE PROJEKTORA .....	33
<i>Czyszczenie obiektywu</i> .....	33
<i>Czyszczenie obudowy</i> .....	33
UŻYWANIE BLOKADY KENSINGTON® .....	34
<b>ROZWIĄZYWANIE PROBLEMÓW .....</b>	<b>35</b>
POWSZECHNIE SPOTYKANE PROBLEMY I ROZWIĄZANIA .....	35
WSKAZÓWKI DOTYCZĄCE ROZWIĄZYWANIA PROBLEMÓW .....	35
KOMUNIKATY LED BŁĘDÓW .....	36
PROBLEMY ZWIĄZANE Z OBRAZEM .....	36
PROBLEMY DOTYCZĄCE LAMPY .....	37
PROBLEMY Z PILOTEM ZDALNEGO STEROWANIA .....	37
PROBLEMY DOTYCZĄCE AUDIO .....	38
PRZEKAZYWANIE PROJEKTORA DO SERWISU .....	38
PYTANIA I ODPOWIEDZI DOTYCZĄCE HDMI .....	39

<b>SPECYFIKACJE</b> .....	<b>40</b>
SPECYFIKACJE .....	40
ODLEGŁOŚĆ PROJEKCJI A ROZMIAR PROJEKCJI.....	41
<i>Odległość projekcji i rozmiar stołu</i> .....	41
TABELA TRYBU TAKTOWANIA .....	42
WYMIARY PROJEKCJI.....	45
<b>ZGODNOŚĆ Z PRZEPISAMI</b> .....	<b>46</b>
OSTRZEŻENIE FCC .....	46
KANADA .....	46
CERTYFIKATY BEZPIECZEŃSTWA .....	46
<b>DODATEK I</b> .....	<b>47</b>
PROTOKÓŁ RS-232C .....	47

## Sprawdzenie listy opakowania

Ostrożnie rozpakuj projektor i sprawdź, czy znajdują się w nim następujące elementy:

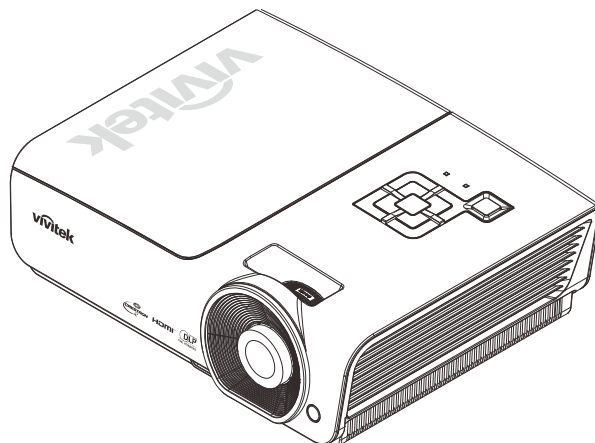

PROJEKTOR DLP SERII H1080



PILOT ZDALNEGO  
STEROWANIA  
(Z DWIEMA BATERIAMI AA)

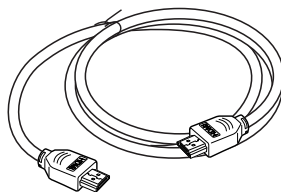

KABEL HDMI

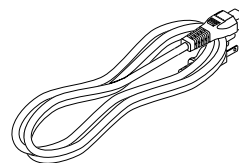

PRZEWÓD ZASILAJĄCY



DYSK CD-ROM  
(TEN PODRĘCZNIK  
UŻYTKOWNIKA)

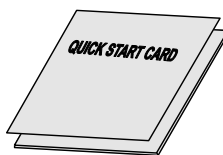

KARTA SZYBKIEGO  
URUCHOMIENIA



KARTA GWARANCYJNA

Jeśli brakuje jakichkolwiek elementów lub, gdy urządzenie wygląda na uszkodzone, albo nie działa należy jak najszybciej skontaktować się z dostawcą. Zaleca się, aby zachować oryginalny materiał opakowania na wypadek konieczności zwrotu urządzenia w celu wykonania usługi gwarancyjnej.

**Ostrzeżenie:**

Należy unikać używania projektora w zapylnych miejscach.



## Widoki części projektora

### Seria H1080 Widok z przodu z prawej

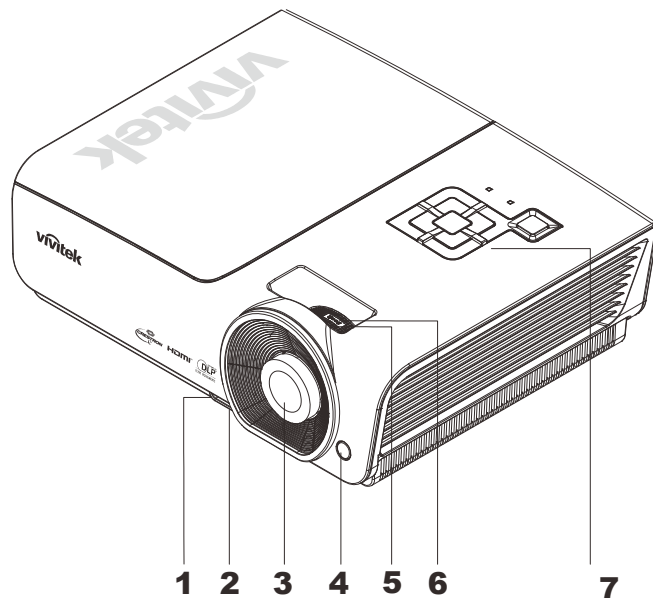

ELEMENT	ETYKIETA	OPIS	PATRZ STRONA:
1.	Przycisk regulacji wysokości	Naciśnij, aby zwolnić regulator wysokości	12
2.	Regulator wysokości	Regulacja poziomu projektora	
3.	Obiektyw	Obiektyw projekcji	
4.	Odbiornik podczerwieni	Odbiornik sygnału podczerwieni z pilota zdalnego sterowania	6
5.	Pokrętko ostrości	Wyostrza projektowany obraz	13
6.	Pokrętko powiększenia	Powiększa projektowany obraz	
7.	Przyciski funkcji	Widok z góry - Przyciski menu ekranowego (OSD) i diody LED.	3

**Ważne:**

Szczeliny wentylacyjne projektora umożliwiają dobrą cyrkulację powietrza, co zapewnia chłodzenie lampy projektora. Nie należy zasłaniać żadnych otworów wentylacyjnych.

Widok z góry - Przyciski menu ekranowego (OSD) i diody LED.

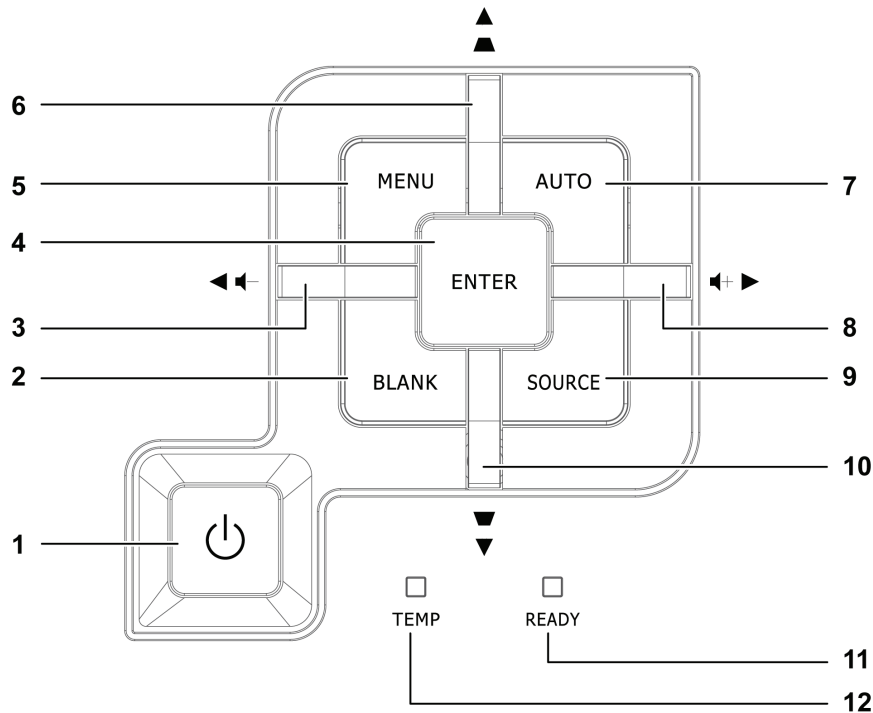

ELEMENT	ETYKIETA	OPIS	PATRZ, STRONA:
1.	(Przycisk zasilania)	Włączenie lub wyłączenie projektora.	10
2.	BLANK (PUSTY)	Wyświetlenie pustego ekranu i wyciszenie audio	
3.	◀ (Kursor w lewo) / Głośność -	Nawigacja i zmiana ustawień w menu szybkiego dostępu OSD - Do regulacji głośności	15
4.	Enter	Wprowadzenie lub potwierdzenie podświetlonego elementu menu OSD	
5.	MENU	Otwieranie i zamykanie menu OSD	
6.	▲ (Kursor w górę) / Zniekształcenie trapezowe+	Nawigacja i zmiana ustawień w menu szybkiego dostępu OSD - Do regulacji Zniekształcenie trapezowe	
7.	AUTO	Optymalizacja wielkości obrazu, pozycji i rozdzielczości	
8.	▶ (Kursor w prawo) / Głośność +	Nawigacja i zmiana ustawień w menu szybkiego dostępu OSD - Do regulacji głośności	15
9.	SOURCE (ŹRÓDŁO)	Przejęcie do menu Źródło	
10.	▼ (Kursor w dół) / Zniekształcenie trapezowe-	Nawigacja i zmiana ustawień w menu szybkiego dostępu OSD - Do regulacji Zniekształcenie trapezowe	15
11.	READY LED (DIODA LED GOTOWOŚCI)	Czerwony	Lampa jest gotowa do włączenia zasilania.
		Miganie	(Lampa nie jest gotowa (rozgrzewanie/zamykanie/chłodzenie) (patrz <i>Komunikaty LED błędów</i> na stronie 36)
12.	TEMP LED (DIODA LED TEMPERATURY)	Miganie	Kod błędu

Widok z tyłu

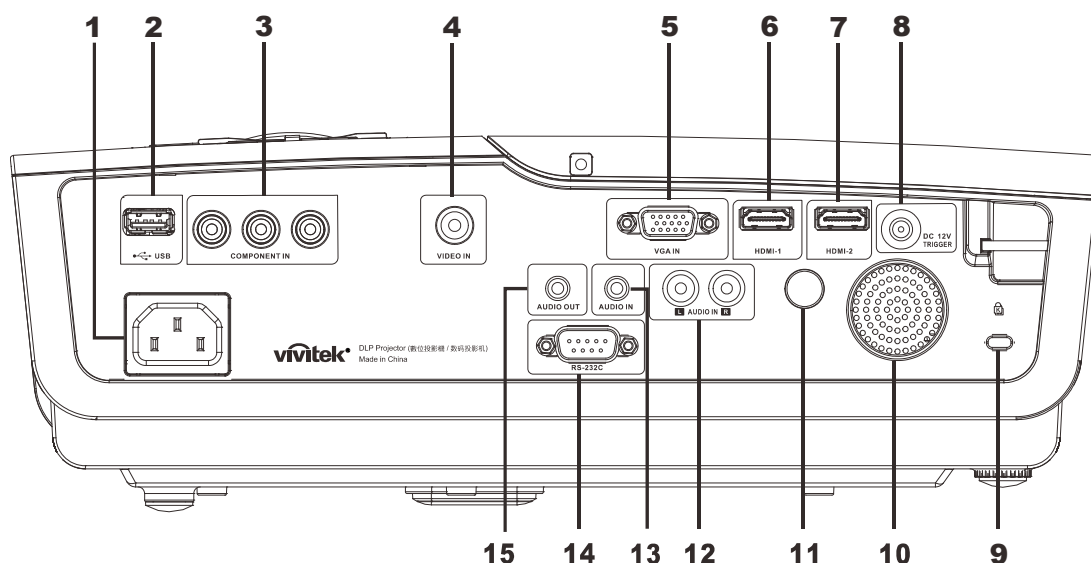

ELEMENT	ETYKIETA	OPIS	PATRZ STRONA:
1.	Wejście prądu zmiennego	Podłączenie KABLA ZASILAJĄCEGO	10
2.	 (USB)	Podłącz kabel USB z komputera	
3.	Wejście COMPONENT	Podłącz urządzenie z włączonym sygnałem component video	
4.	Wejście VIDEO	Podłącz kabel composite z urządzenia video	
5.	Wejście VGA	Podłącz kabel RGB z komputera.	
6.	HDMI – 1	Podłączenie kabla HDMI z urządzenia HDMI	
7.	HDMI – 2	Podłączenie kabla HDMI z urządzenia HDMI	
8.	Prąd stały 12V	Podłączenie 12V OUT (Wyjście 12V)	
9.	Blokada Kensington	Zabezpieczenie do stałego obiektu systemem blokady Kensington®	34
10.	Głośnik	Wyjście dźwięku audio	
11.	Odbiornik podczerwieni	Odbiornik sygnału podczerwieni z pilota zdłanego sterowania	6
12.	Wejście AUDIO (L i R)	Podłączenie kabla audio z urządzenia audio	
13.	Wejście AUDIO	Podłączenie KABLA AUDIO z urządzenia wejścia	
14.	RS-232C	Podłączenie kabla portu szeregowego RS-232 do zdalnego sterowania	
15.	WYJŚCIE AUDIO	Podłączenie kabla AUDIO do przelotowego przejścia audio	

**Uwaga:**

Jeśli posiadane urządzenie wideo ma różne źródła wejścia, dla uzyskania lepszej jakości obrazu zaleca się priorytet połączeń HDMI, component, Composite.

Widok z dołu

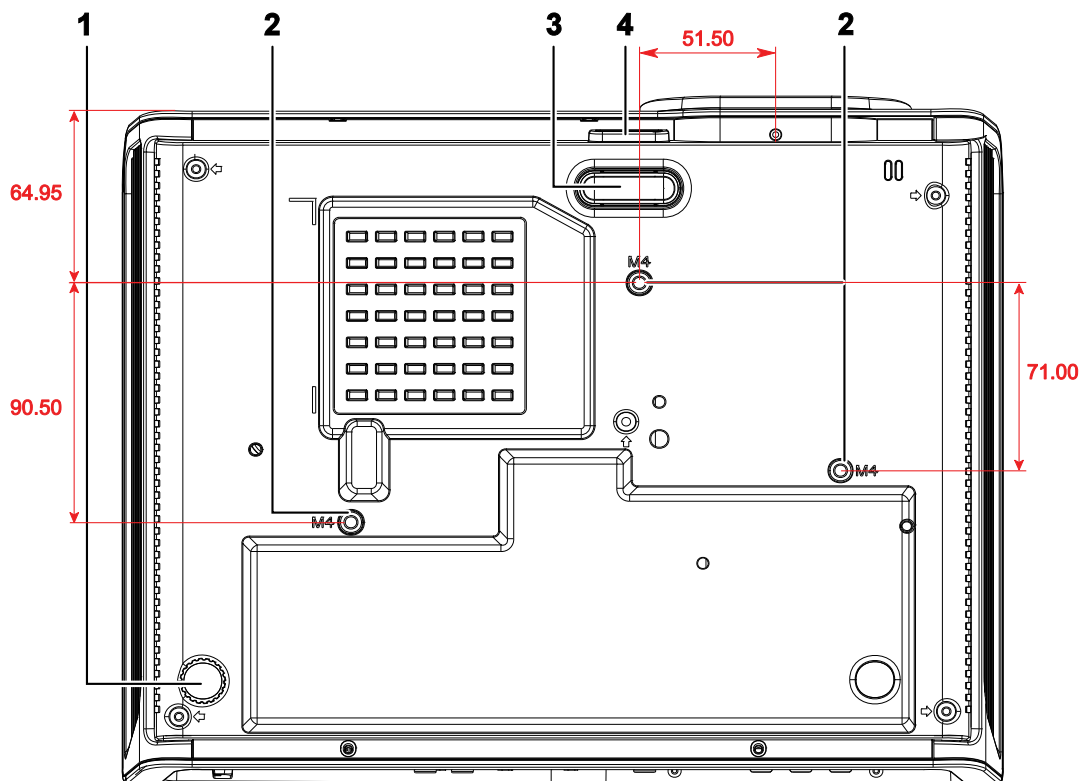

ELEMENT	ETYKIETA	OPIS	PATRZ STRONA:
1.	Regulator nachylenia	Przekręć dźwignię regulatora w celu egulacji kąta pozycji.	12
2.	Otwory montażu sufitowego	Skontaktuj się z dostawcą w celu uzyskania informacji o montażu sufitowym projektora	
3.	Regulator wysokości	Po naciśnięciu przycisku regulator opada.	12
4.	Przycisk regulacji wysokości	Naciśnij, aby zwolnić regulator	

**Uwaga:**

Podczas instalacji należy sprawdzić, czy używany jest zestaw do montażu sufitowego z certyfikatem UL.

Do instalacji sufitowych należy stosować certyfikowany osprzęt i śruby M4 o minimalnej głębokości 6 mm (0,23 cala).

Konstrukcja zestawu do montażu sufitowego musi mieć odpowiedni kształt i wytrzymałość. Udźwig zestawu do montażu sufitowego musi przekraczać wagę zainstalowanego urządzenia, a jako dodatkowy środek ostrożności zaleca się, aby zestaw mógł udźwignąć urządzenie o wadze trzykrotnie przekraczającej wagę urządzenia (nie mniej niż 5,15 kg), przez ponad 60 sekund.

## Części pilota zdalnego sterowania

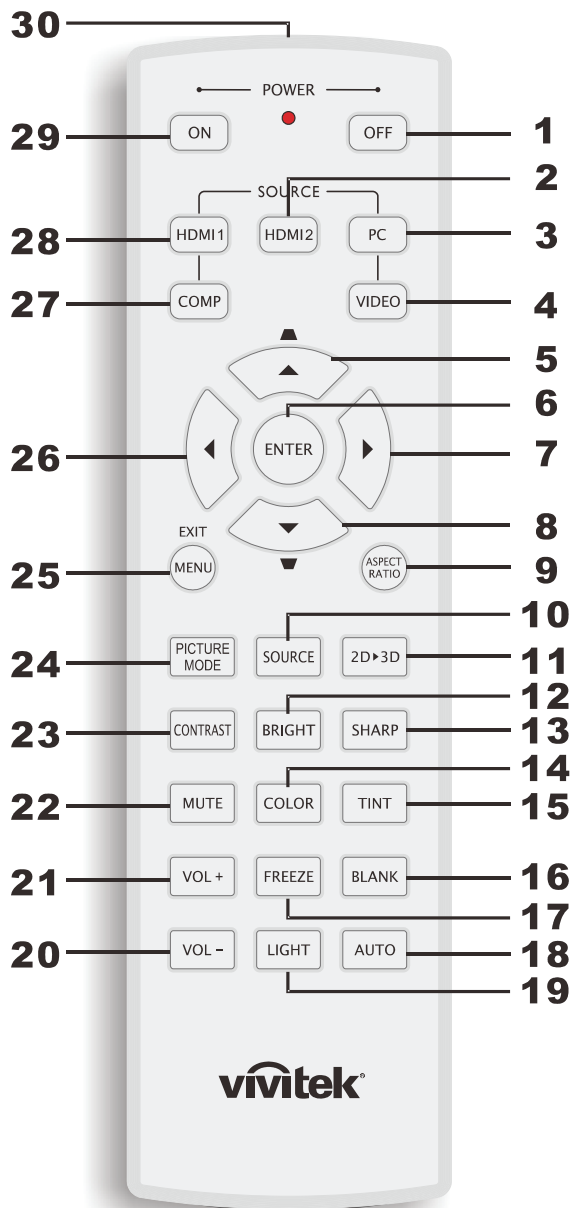

**Ważne:**

1. Należy unikać używania projektora z włączonym jasnym światłem jarzeniowym. Niektóre wysokiej częstotliwości lampy jarzeniowe mogą przyrywać zdalne sterowanie.

2. Należy sprawdzić, czy nic nie zasłania drogi pomiędzy pilotem zdalnego sterowania a projektorem. Jeśli droga pomiędzy pilotem zdalnego sterowania a projektorem jest zasłonięta, sygnał może odbijać się od niektórych odbłaskowych powierzchni, takich jak ekrany projektora.

3. Przyciski na projektorze mają takie same funkcje jak odpowiednie przyciski na pilocie zdalnego sterowania. Ten podręcznik użytkownika opisuje funkcje w oparciu o pilota zdalnego sterowania.

ELEMENT	ETYKIETA	OPIS	PATRZ STRONA:
1.	WYŁĄCZENIE zasilania	Wyłączanie projektora	10
2.	HDMI 2	Wyświetlanie wyboru źródła HDMI 2	
3.	PC	Wyświetla wybór źródła PC	
4.	VIDEO	Wyświetla wybór źródła VIDEO	
5.	Kursor w górę / Zniekształcenie trapezowe+	Nawigacja i zmiana ustawień w menu szybkiego dostępu OSD - Do regulacji Zniekształcenie trapezowe	15
6.	ENTER	Wprowadzanie i potwierdzanie ustawień w OSD	
7.	Kursor w prawo	Nawigacja i zmiana ustawień w OSD	
8.	Kursor w dół		
9.	Współczynnik proporcji	Wyświetla opcje wyboru ASPECT RATIO (Współczynnik proporcji)	
10.	SOURCE (ŹRÓDŁO)	Wykrywanie urządzenia wejścia	
11.	2D ► 3D	Przełączanie funkcji 2D do 3D przez HDMI	15
12.	JASNY	Wyświetla pasek ustawień jasności	
13.	OSTRY	Wyświetla pasek ustawień ostrości	
14.	KOLOR	Wyświetla pasek ustawień kolorów	
15.	ODCIENŃ	Wyświetla pasek ustawień odcieni	
16.	PUSTY	Ustawia pusty ekran	
17.	ZATRZYMAJ	Zatrzymanie/wyłączenie zatrzymania obrazu ekranowego	
18.	AUTOMATYCZNIE	Automatyczna regulacja częstotliwości, fazy i pozycji	
19.	PODSWIETLENIE	Włączenie lub wyłączenie podświetlenia pilota zdalnego sterowania na około 10 sekund. Naciśnięcie dowolnego innego przycisku, przy włączonym podświetleniu, utrzymuje podświetlenie przez następne 10 sekund.	
20.	Głośność -	Regulacja głośności	15
21.	Głośność +		
22.	WYCISZENIE	Wyciszenie wbudowanego głośnika	
23.	KONTRAST	Wyświetlenie paska ustawień kontrastu	
24.	TRYB OBRAZ	Zmiana ustawienia trybu wyświetlania	
25.	MENU/ZAKOŃCZ	Otwieranie i opuszczanie OSD	15
26.	Kursor w lewo	Nawigacja i zmiana ustawień w OSD	
27.	COMP	Wyświetlanie wyboru źródła Component	
28.	HDMI 1	Wyświetlanie wyboru źródła HDMI 1	
29.	WŁĄCZENIE zasilania	Włączanie projektora	10
30.	Nadajnik podezwierieni	Transmisja sygnałów do projektora	

## **Zasięg działania pilota zdalnego sterowania**

Pilot zdalnego sterowania wykorzystuje do sterowania projektorem transmisję podczerwieni. Nie jest konieczne kierowanie pilota bezpośrednio w projektor. Nawet jeśli pilot nie jest trzymany prostopadle do boków lub do tylnej części projektora, działa dobrze w promieniu około 7 metrów (23 stopy) i 15 stopni powyżej lub poniżej poziomu projektora. Jeśli projektor nie reaguje na sterowanie pilotem zdalnego sterowania należy przysunąć się trochę bliżej.

## **Przyciski projektora i pilota zdalnego sterowania**

Projektor można obsługiwać pilotem zdalnego sterowania lub przyciskami na projektorze. Wszystkie operacje można wykonywać pilotem zdalnego sterowania; jednakże, niektóre operacje można wykonywać przyciskami na projektorze.

## USTAWIENIA I DZIAŁANIE

### Wkładanie baterii pilota zdalnego sterowania

1. Zdejmij pokrywę wnęki baterii przesuwając ją w kierunku strzałki.

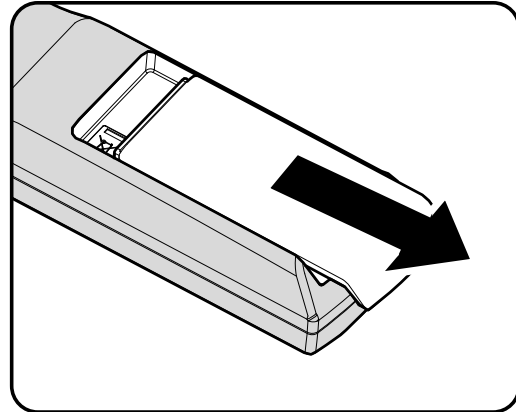

2. Włóż baterię stroną z biegunem dodatnim skierowaną do góry.

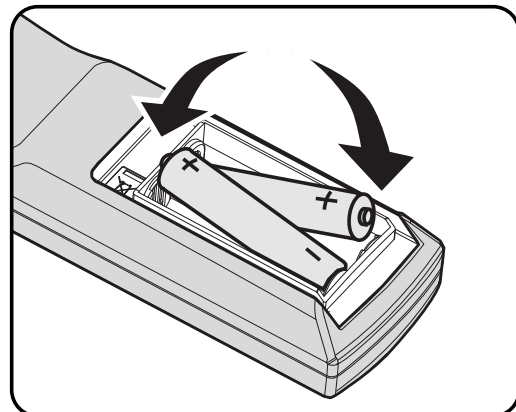

3. Załóż z powrotem pokrywę.

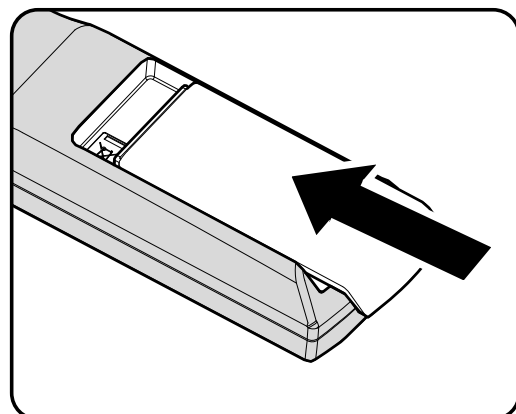

**Ostrzeżenie:**

1. Należy używać wyłącznie baterie AA (Nie zaleca się używania baterii alkalicznych).
2. Zużyte baterie należy zutylizować, zgodnie z lokalnymi przepisami.
3. Baterie należy wyjąć, przy dłuższych okresach nieużywania projektora.



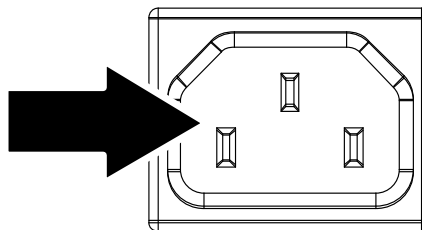

## Uruchamianie i wyłączanie projektora

1. Podłącz do projektora przewód zasilający. Podłącz wtyczkę na drugim końcu do gniazdek ściennego. Zaświeci się dioda LED  **Zasilanie**.



2. Włączanie podłączonych urządzeń.

3. Upewnij się, że świeci, a nie miga, stałym niebieskim światłem, dioda LED  **Zasilanie**. Następnie naciśnij przycisk  **Zasilanie** w celu włączenia projektora.



Wyświetlony zostanie ekran powitalny projektora i wykryte zostaną podłączone urządzenia.



4. Po podłączeniu więcej niż jednego urządzenia wejścia, naciśnij przycisk **ŹRÓDŁO** i użyj **▲ ▼** do przewijania listy urządzeń.



- PC: Analogowy RGB
- HDMI 1/2: Multimedialny interfejs wysokiej rozdzielczości
- Component: Wejście DVD YCbCr / YPbPr.
- Video: Tradycyjne composite video

5. Po wyświetleniu okna ZASILANIE WYŁĄCZOM, naciśnij  w panelu sterowania lub na  pilocie zdalnego sterowania. Projektor wyłączy się.

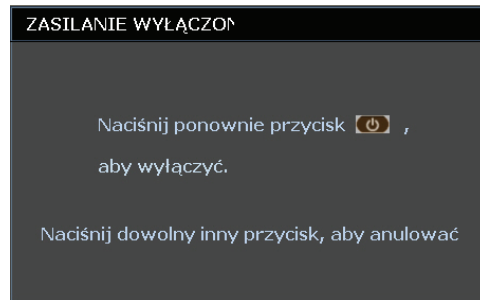

**Ostrzeżenie:**

*Nie należy odłączać przewodu zasilającego, dopóki nie przestanie migać dioda GOTOWOŚĆ, co wskazuje ochłodzenie projektora.*

## Regulacja poziomu projektora

Podczas ustawień projektora należy pamiętać o następujących elementach:

- *Stół do ustawienia projektora lub podstawa powinny być wypoziomowane i wytrzymałe.*
- *Projektor należy ustawić prostopadle do ekranu.*
- *Przed regulacją kąta projekcji, zdejmij uchwyt tylnej nóżki na tylnym regulatorze.*
- *Należy sprawdzić zabezpieczenie kabli. Można się o nie potknąć.*

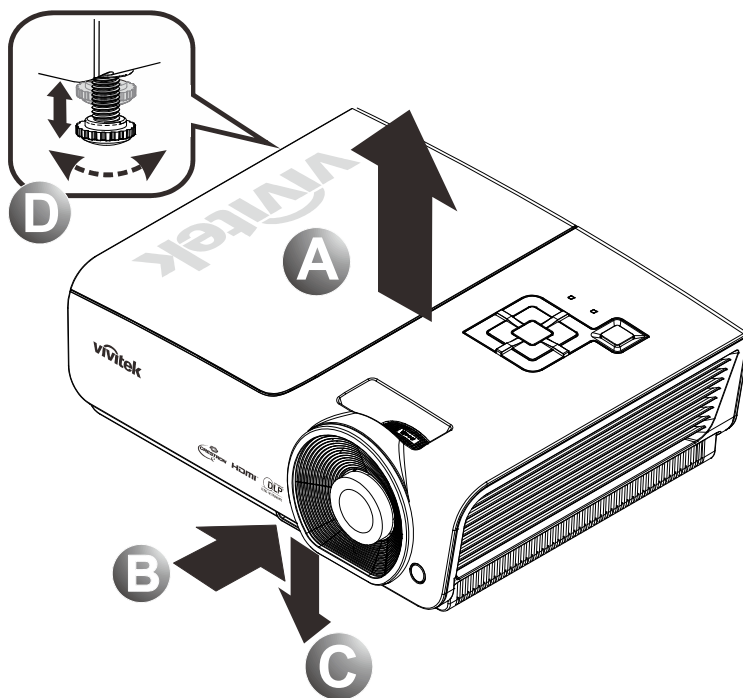

1. Aby zwiększyć poziom projektora, unieś projektor [A], a następnie naciśnij przycisk regulacji wysokości [B].  
Opadnie regulator wysokości [C].
2. Aby zmniejszyć poziom projektora, naciśnij przycisk regulacji wysokości i naciśnij projektor w dół.
3. Aby wyregulować kąt obrazu, przestaw w prawo lub w lewo regulator nachylenia [D], aż do uzyskania wymaganego kąta.

## Regulacja pokręć powiększenia, ostrości i zniekształcenia trapezowego

1. Użyj element sterowania **Obraz - powiększenie** (wyłącznie na projektorze) do zmiany rozmiaru obrazu projekcji i rozmiaru ekranu **B**.

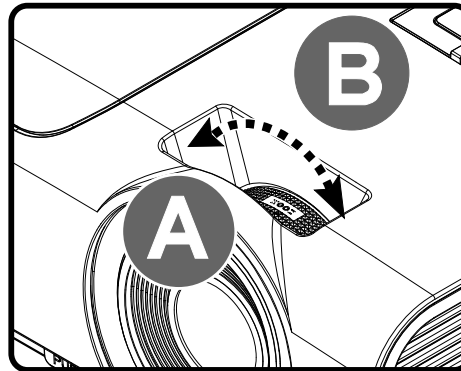

2. Użyj elementu sterowania **Obraz – ostrość** (wyłącznie na projektorze) do zmiany ostrości obrazu projekcji **A**.

3. Użyj przycisków **Zniekształcenie trapezowe** (na projektorze lub na pilocie zdalnego sterowania) do korekcji efektu zniekształceń trapezowych (szersza góra lub dół).

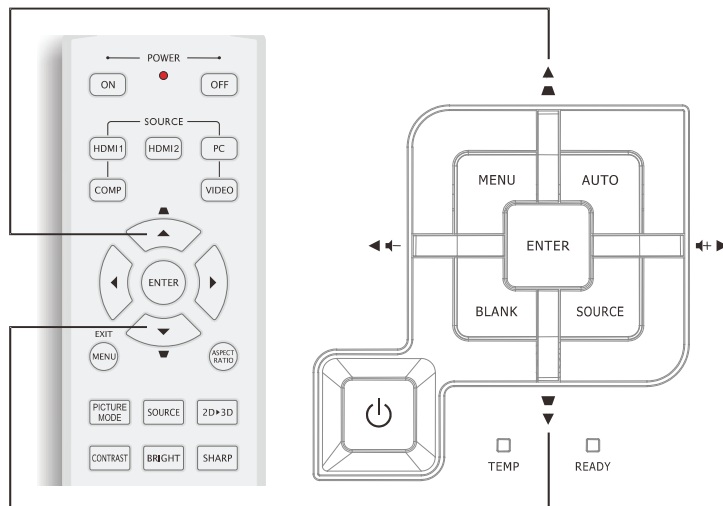

Pilot zdalnego sterowania i panel OSD

4. Na ekranie pojawi się regulacja zniekształcenia trapezowego.



## Regulacja głośności

1. Naciśnij przyciski **Głośność +/-** na pilocie zdalnego sterowania. Na ekranie pojawi się regulacja głośności.
2. Naciśnij przyciski kursora **W lewo** lub **W prawo** na keypadzie w celu regulacji **Głośność +/-**.
3. Naciśnij przycisk **Wyciszenie** w celu wyłączenia audio (Ta funkcja jest dostępna wyłącznie na pilocie zdalnego sterowania).

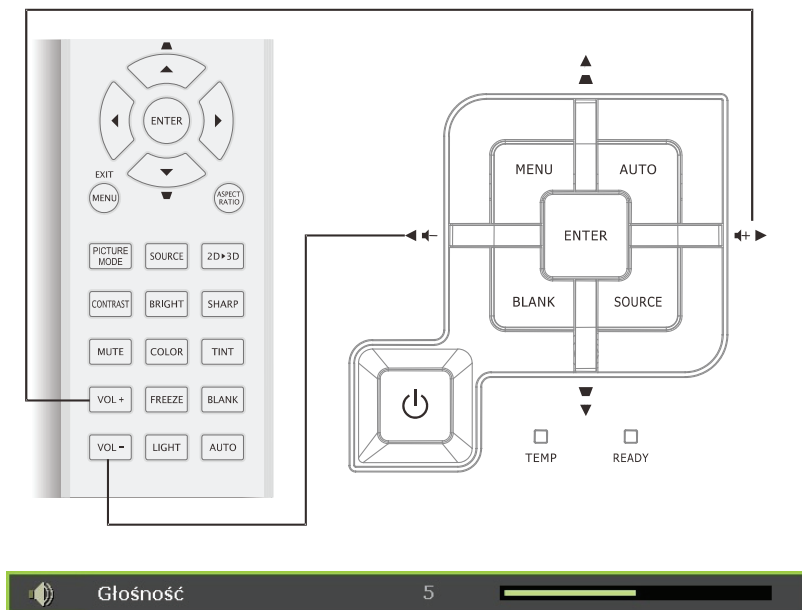

## USTAWIENIA MENU OSD (MENU EKRAKOWE)

### Elementy sterowania menu OSD

Projektor ma menu OSD, które umożliwia regulację obrazu i zmianę różnych ustawień.

#### Nawigacja w OSD

Do nawigacji i wykonywania zmian w OSD można użyć przycisków kursora pilota zdalnego sterowania lub przycisków na projektorze. Następująca ilustracja pokazuje odpowiednie przyciski na projektorze

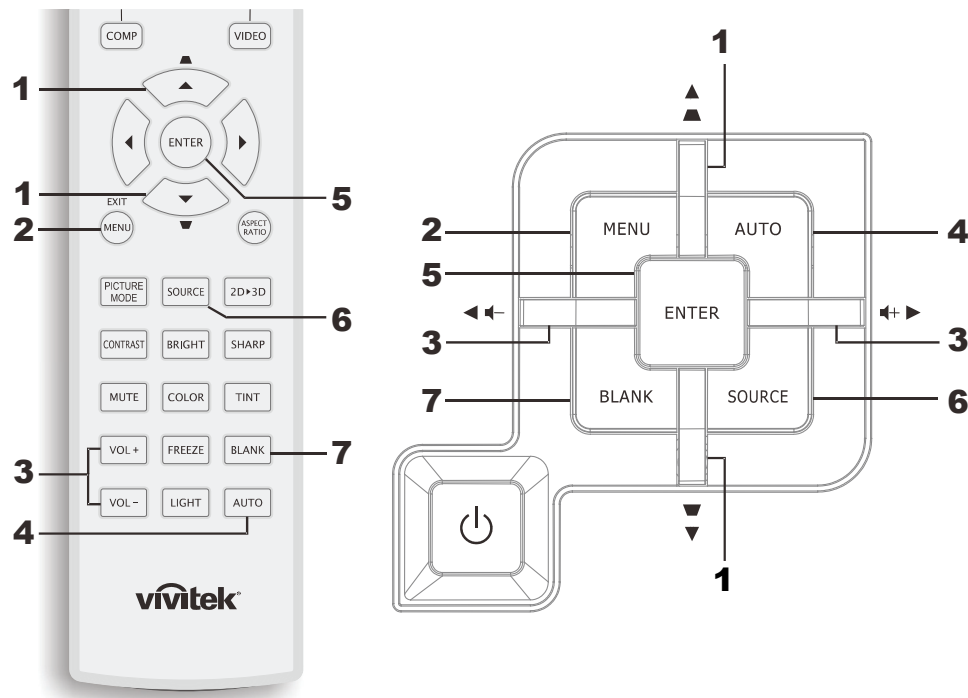

1. Aby przejść do OSD, naciśnij przycisk **MENU**.
2. Dostępnych jest sześć menu. Naciśnij przycisk kursora ◀▶ w celu przechodzenia pomiędzy opcjami menu.
3. Naciśnij przycisk kursora ▲▼ w celu przejścia w górę lub w dół w menu.
4. Naciśnij ◀▶ w celu zmiany wartości ustawień.
5. Naciśnij **MENU**, aby zamknąć OSD lub opuścić podmenu.

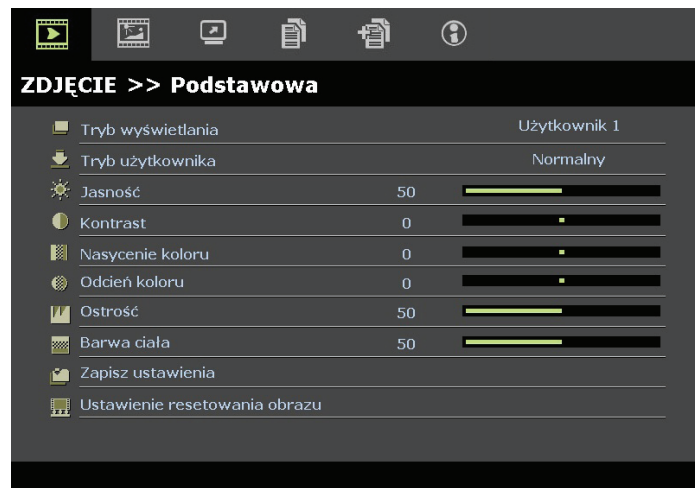

#### **Uwaga:**

W zależności od źródła video, dostępne są nie wszystkie elementy OSD. Na przykład, element **Ustawianie szczegółów PC** w menu ZDJĘCIE>>Podstawowa, można regulować wyłącznie po podłączeniu do komputera PC. Nie można uzyskać dostępu do elementów niedostępnych i są one wyszarzone.

## Ustawienie języka OSD

Przed kontynuacją należy ustawić na preferowany język OSD.

1. Naciśnij przycisk **MENU**. Naciśnij przycisk kursora ◀▶ w celu przejścia do **KONFIG. SYSTEMU>>Podstawowa**.



2. Naciskaj przycisk kursora ▲▼, aż do podświetlenia **Język**.
3. Naciskaj przycisk kursora ◀▶, aż do wybrania wymaganego języka.
4. Naciśnij przycisk **MENU** aby zamknąć menu OSD.

## Przegląd menu OSD

Użyj następującej ilustracji do szybkiego znalezienia ustawienia lub określenia zakresu dla ustawienia.

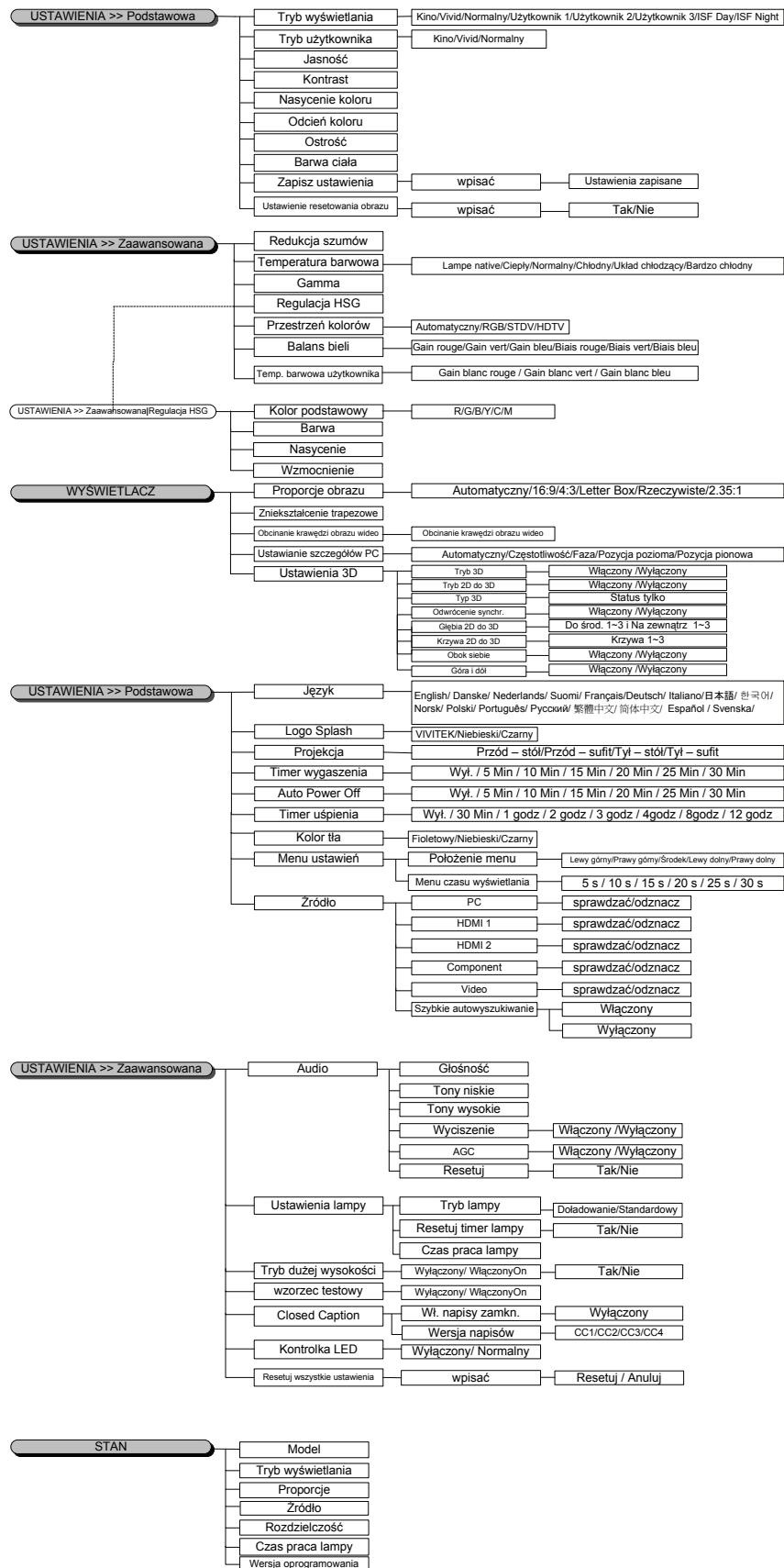



## ZDJĘCIE >> Menu Podstawowa

Naciśnij przycisk **MENU**, aby otworzyć menu **OSD**. Naciśnij przycisk kursora ◀▶ w celu przejścia do menu **ZDJĘCIE >> Podstawowa**. Naciśnij przycisk kursora ▲▼; w górę i w dół w menu **ZDJĘCIE >> Podstawowa**. Naciśnij ◀▶ w celu zmiany wartości ustawień.

**Uwaga:**

Dostosowanie ustawień w menu **ZDJĘCIE >> Podstawowa** jest dostępne wyłącznie w trybie Użytkownika 1/2/3.

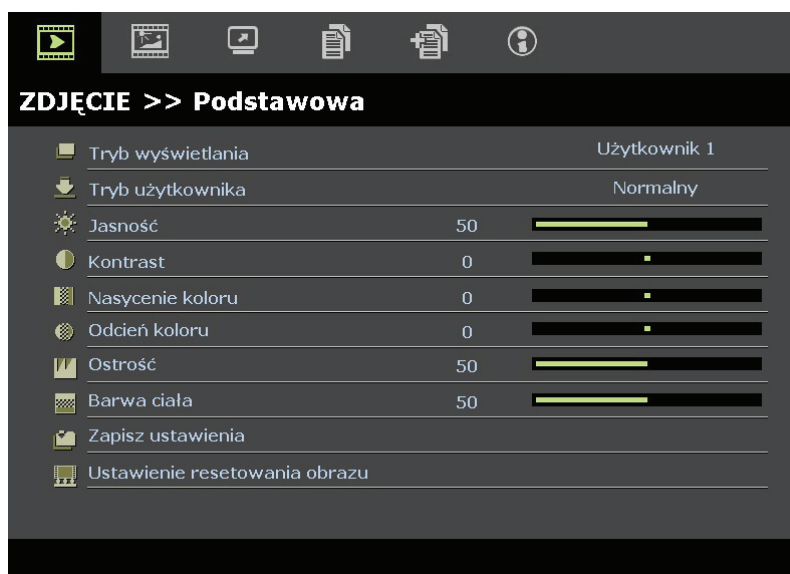

ELEMENT	OPIS
Tryb wyświetlania	Naciśnij przyciski kursora ◀▶ w celu ustawienia trybu wyświetlania. (Zakres: Kino/ Żywy/ Normalny/ Użytkownik 1/ Użytkownik 2/ Użytkownik 3) <b>Uwagi:</b> Funkcja ISF dzień/ISF noc jest dostępna po włączeniu Tryb ISF.
Tryb użytkownika	Naciśnij przyciski kursora ◀▶ w celu ustawienia trybu użytkownika. (Zakres: Kino/ Żywy / Normalny)
Jasność	Naciśnij przyciski kursora ◀▶ w celu regulacji jasności wyświetlacza.
Kontrast	Naciśnij przyciski kursora ◀▶ w celu regulacji kontrastu wyświetlacza.
Nasylenie koloru	Naciśnij przyciski kursora ◀▶ w celu regulacji nasycenia video. <b>Uwagi:</b> Ta funkcja jest dostępna wyłącznie po wybraniu źródła wejścia Component, Video.
Odcień koloru	Naciśnij przyciski kursora ◀▶ w celu regulacji odcienia/barwy video. <b>Uwagi:</b> Ta funkcja jest dostępna wyłącznie po wykryciu źródła wejścia Component, Video z wybranym źródłem wejścia systemu NTSC.
Ostrość	Naciśnij przycisk kursora ◀▶ w celu regulacji ostrości wyświetlacza. <b>Uwagi:</b> Ta funkcja jest dostępna wyłącznie po wybraniu źródła wejścia Component, Video.
Barwa ciała	Naciśnij przyciski kursora ◀▶ w celu regulacji odcienia skóry na wyświetlaczu. <b>Uwagi:</b> Ta funkcja jest dostępna wyłącznie po wybraniu źródła wejścia Component, Video.
Zapisz ustawienia	Naciśnij przycisk <b>Wprowadź</b> , aby zapisać wszystkie ustawienia.
Ustawienie resetowania obrazu	Naciśnij przycisk <b>Wprowadź</b> , aby zresetować wszystkie ustawienia do wartości domyślnych.

## ZDJĘCIE >> Menu Zaawansowana

Naciśnij przycisk **MENU**, aby otworzyć menu **OSD**. Naciśnij przycisk kursora ◀▶ w celu przejścia do menu **ZDJĘCIE >> Zaawansowana**. Naciśnij przycisk kursora ▲▼ w celu przejścia w górę lub w dół w menu **ZDJĘCIE >> Zaawansowana**. Naciśnij ◀▶ w celu zmiany wartości ustawień.

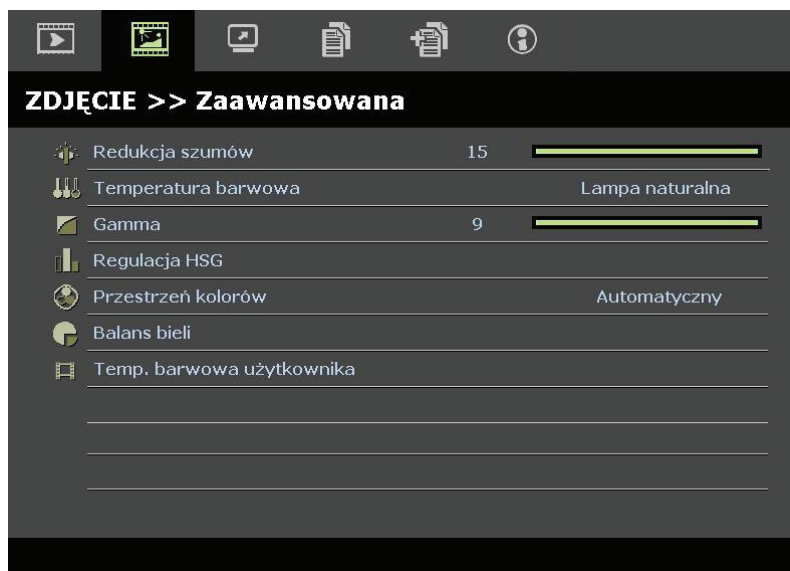

ELEMENT	OPIS
Redukcja szumów	Naciśnij przycisk kursora ◀▶ w celu regulacji Redukcja szumów.
Temperatura barwowa	Naciśnij przycisk kursora ◀▶ w celu ustawienia Temperatura barwowa.
Gamma	Naciśnij przycisk kursora ◀▶ w celu regulacji korekcji gamma wyświetlacza. <b>Uwagi:</b> Ta funkcja jest dostępna wyłącznie w trybie Użytkownika 1/2/3.
Regulacja HSG	Naciśnij przycisk <b>Wprowadź</b> , aby przejść do podmenu <b>Regulacja HSG</b> . Patrz <i>Regulacja HSG</i> na stronie 20.
Przestrzeń kolorów	Naciśnij przycisk kursora ◀▶ w celu ustawienia Przestrzeń kolorów. (Zakres: <b>Automatyczny</b> / RGB/ SDTV/ HDTV) <b>Uwagi:</b> Ta funkcja jest dostępna wyłącznie po wybraniu źródła wejścia HDMI.
Balans bieli	Naciśnij przycisk <b>Wprowadź</b> , aby przejść do podmenu <b>Balans bieli</b> . Patrz <i>Balans bieli</i> na stronie 20.
Temp. barwowa użytkownika	Naciśnij przycisk <b>Wprowadź</b> , aby przejść do podmenu <b>Temp. barwowa użytkownika</b> . Patrz <i>Temp. barwowa użytkownika</i> na stronie 21.

## Regulacja HSG

Naciśnij przycisk **Wprowadź**, aby przejść do podmenu **Regulacja HSG**.

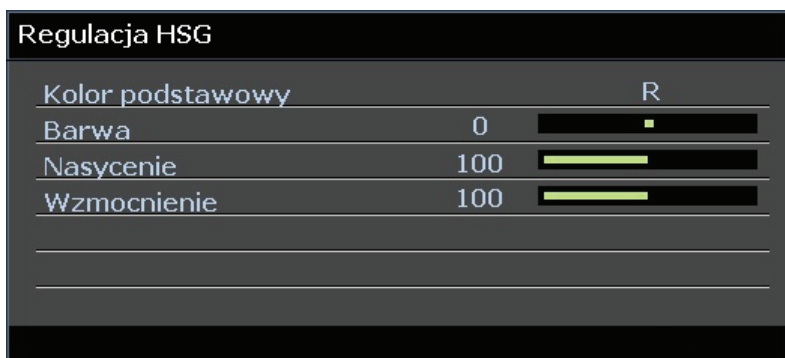

ELEMENT	OPIS
Kolor podstawowy	Naciśnij przyciski ◀▶, aby ustawić Kolor podstawowy. <b>Uwagi:</b> Dostosować można sześć zestawów kolorów (R/ G/ B/ C/ M/ Y).
Barwa	Naciśnij przyciski ◀▶ w celu regulacji Barwa.
Nasycenie	Naciśnij przyciski ◀▶ w celu regulacji Nasycenie.
Wzmocnienie	Naciśnij przyciski ◀▶ w celu regulacji Wzmocnienie.

## Balans bieli



ELEMENT	OPIS
Wzmocnienie czerwonego	Naciśnij przycisk kursora ◀▶ w celu regulacji Wzmocnienie czerwonego.
Wzmocnienie zielonego	Naciśnij przycisk kursora ◀▶ w celu regulacji Wzmocnienie zielonego
Wzmocnienie niebieskiego	Naciśnij przycisk kursora ◀▶ w celu regulacji Wzmocnienie niebieskiego
Odchylenie czerwonego	Naciśnij przycisk kursora ◀▶ w celu regulacji Odchylenie czerwonego
Odchylenie zielonego	Naciśnij przycisk kursora ◀▶ w celu regulacji Odchylenie zielonego
Odchylenie niebieskiego	Naciśnij przycisk kursora ◀▶ w celu regulacji Odchylenie niebieskiego

Temp. barwowa użytkownika



ELEMENT	OPIS
Biały wzmoc. Czerwonego	Naciśnij przycisk kursora ◀▶ w celu regulacji Biały wzmoc. czerwonego.
Biały wzmoc. Zielonego	Naciśnij przycisk kursora ◀▶ w celu regulacji Biały wzmoc. zielonego
Biały wzmoc. Niebieskiego	Naciśnij przycisk kursora ◀▶ w celu regulacji Biały wzmoc. niebieskiego

## Menu WYŚWIETLACZ

Naciśnij przycisk **MENU**, aby otworzyć menu **OSD**. Naciśnij przycisk kursora ◀▶ w celu przejścia do menu **WYŚWIETLACZ**. Naciśnij przycisk kursora ▲▼ w celu przejścia w górę lub w dół w menu **WYŚWIETLACZ**.

Naciśnij ◀▶ w celu zmiany wartości ustawień.

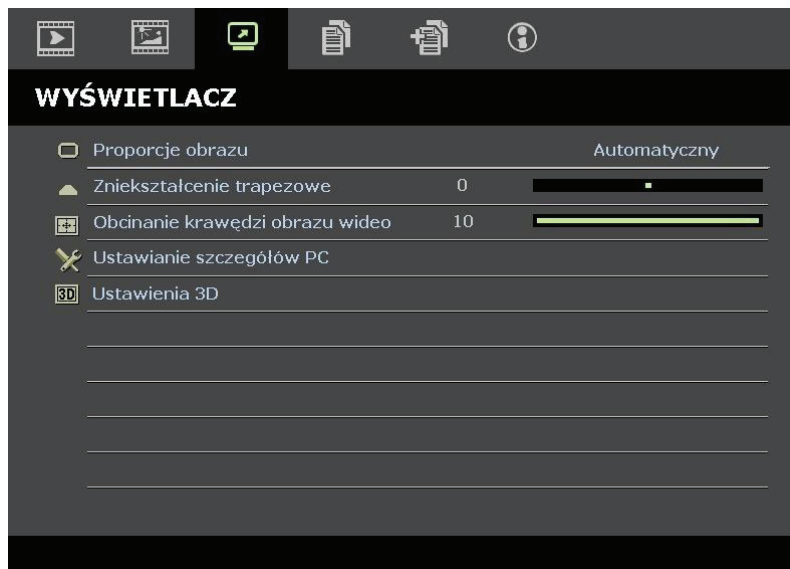

ELEMENT	OPIS
Proporcje obrazu	Naciśnij przycisk kursora ◀▶ w celu ustawienia Proporcje obrazu. (Zakres: <b>Automatyczny</b> / 16:9/ 4:3/ Letter Box/ Rzeczywiste/2,35:1)
Zniekształcenie trapezowe	Naciśnij przycisk kursora ◀▶ w celu regulacji Zniekształcenie trapezowe.
Obcinanie krawędzi obrazu wideo	Naciśnij przycisk kursora ◀▶ w celu regulacji Obcinanie krawędzi obrazu wideo.
Ustawianie szczegółów PC	Naciśnij przycisk <b>WPROWADŹ</b> w celu przejścia do podmenu <b>Ustawianie szczegółów PC</b> . Patrz <i>Ustawianie szczegółów PC</i> na stronie 23.
Ustawienia 3D	Naciśnij przycisk ◀▶ w celu ustawienia menu 3D. Patrz <i>Ustawienia 3D</i> na stronie 24.

## Ustawianie szczegółów PC

Naciśnij przycisk **Wprowadź** w celu przejścia do podmenu **Ustawianie szczegółów PC**.

**Uwaga:**

Dostosowanie ustawień w menu **Ustawianie szczegółów PC** jest dostępne wyłącznie po wybraniu źródła wejścia PC (analogowy sygnał RGB).

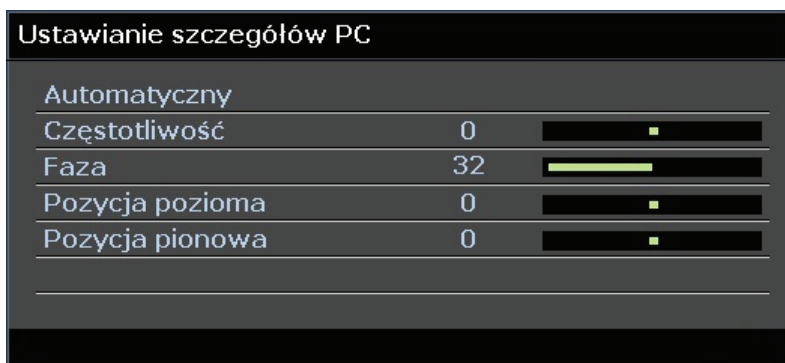

ELEMENT	OPIS
Automatyczny	Naciśnij przycisk <b>Wprowadź/Automatyczny</b> w panelu sterowania lub <b>Wprowadź/Automatyczny</b> przycisk na pilocie zdalnego sterowania w celu automatycznej regulacji częstotliwości, fazy i pozycji.
Częstotliwość	Naciśnij przyciski ◀▶ w celu regulacji wartości próbkowania A/D.
Faza	Naciśnij przyciski ◀▶ w celu regulacji zegara próbkowania A/D.
Pozycja pozioma	Naciśnij przyciski ◀▶ w celu regulacji pozycji wyświetlacza w lewo lub w prawo.
Pozycja pionowa	Naciśnij przyciski ◀▶ w celu regulacji pozycji wyświetlacza w górę lub w dół.

Ustawienia 3D

Ustawienia 3D	
Tryb 3D	Wyłączony
Tryb 2D do 3D	Wyłączony
Typ 3D	Wyłączony
Odwrócenie synchr.	Wyłączony
Głębina 2D do 3D	Do środ. 1
Krzywa 2D do 3D	Wyłączony
Obok siebie	Wyłączony
Góra i dół	Wyłączony

ELEMENT	OPIS
Tryb 3D	Naciśnij przycisk ◀▶ w celu włączenia lub wyłączenia trybu 3D.
Tryb 2D do 3D	Naciśnij przycisk ◀▶ w celu włączenia lub wyłączenia trybu 2D do 3D.
Typ 3D	Pokazywanie typu 3D bieżącego obrazu wejścia.
Odwrócenie synchr.	Naciśnij przycisk ◀▶ w celu włączenia lub wyłączenia trybu Sync Invert (Odwrócenie synchronizacji).
Głębina 2D do 3D	Naciśnij przyciski ◀▶ w celu regulacji głębokości efektu 3D.
Krzywa 2D do 3D	Naciśnij przyciski ◀▶ w celu regulacji krzywej 3D.
Obok siebie	Naciśnij przycisk ◀▶ w celu włączenia lub wyłączenia konwersji obrazu 2D Obok siebie (połowa) (Konwersja obrazu 2D z side by side (obok siebie) do czystej sekwencji klatek 3D i zmianę wyglądu obrazu wyjścia na efekt 3D.)
Góra i dół	Naciśnij przycisk ◀▶ w celu włączenia lub wyłączenia konwersji obrazu 2D Góra i dół (połowa) (Konwersja obrazu 2D z top-and-bottom (górze i dół) do czystej sekwencji klatek 3D i zmianę wyglądu obrazu wyjścia na efekt 3D.)

*Uwaga: (Treść 2D do 3D)*

- . Dostępna wyłącznie dla źródła HDMI z treścią 2D do 3D (sygnały)
- . Do używania z **okularami 3D DLP**.
- . Rozdzielczość wyświetlacza 2D do 3D wynosi 720P.

## Menu KONFIG. SYSTEMU>>Podstawowa

Naciśnij przycisk **MENU**, aby otworzyć menu **OSD**. Naciśnij przycisk kursora ◀▶ w celu przejścia do menu **KONFIG. SYSTEMU>>Podstawowa**. Naciśnij przycisk kursora ▲▼ w celu przejścia w górę lub w dół w menu **KONFIG. SYSTEMU >>Podstawowa**. Naciśnij ◀▶ w celu zmiany wartości ustawień.



ELEMENT	OPIS
Język	Naciśnij przyciski kursora ◀▶ w celu wyboru innego menu lokalizacji. (Zakres: Angielski/Duński/Holenderski/Fiński/Francuski/Niemiecki/Włoski/Japoński/Koreański/Norweski/Polski/Portugalski/Rosyjski/Tradycyjny Chiński/ Uproszczony Chiński/Hiszpański/Szwedzki)
Logo Splash	Naciśnij przyciski kursora ◀▶ celu wyboru innego ekranu startowego. (Zakres: <b>Vivitek</b> / Niebieski/Czarny)
Projekcja	Naciśnij przyciski kursora ◀▶ w celu wyboru spośród czterech metod projekcji: <b>Przód – stół</b> / Przód – sufit/ Tył – stół/ Tył – sufit.
Timer wygaszenia	Naciśnij przyciski kursora ◀▶ w celu ustawienia Timer wygaszenia. Projektowany obraz zostanie automatycznie przywrócony, po ustawionym czasie. (Zakres: <b>Wył.</b> / 5 min/ 10 min/ 15 min/ 20 min/ 25 min/ 30 min)
Auto Power Off	Naciśnij przyciski kursora ◀▶ w celu ustawienia timera Auto Power Off. Projektor automatycznie wyłączy się, jeśli po wstępnie ustawionym okresie czasu nie zostanie wykryte żadne źródło wejścia. (Zakres: <b>Wył.</b> / 5 min/ 10 min/ 15 min/ 20 min/ 25 min/ 30 min)
Timer uśpienia	Naciśnij przyciski kursora ◀▶ w celu ustawienia Timer uśpienia. Projektor automatycznie wyłączy się po upływie wstępnie ustawionego czasu. (Zakres: <b>Wył.</b> / 30 min./ 1 godz./ 2 godz./ 3 godz./ 4 godz./ 8 godz./ 12 godz.)
Kolor tła	Naciśnij przyciski kursora ◀▶ w celu wyboru koloru tła, gdy nie zostało wybrane żadne źródło wejścia. (Zakres: Purpurowy/ Czarny/ Niebieski)
Menu ustawień	Naciśnij przycisk <b>Wprowadź</b> , aby przejść do podmenu <b>Menu ustawień</b> . Patrz <i>Menu ustawień</i> ona stronie 26.
Źródło	Naciśnij przycisk <b>Wprowadź</b> , aby przejść do podmenu <b>Źródło</b> . Patrz <i>Źródło</i> na stronie 26.



## Menu ustawień

Naciśnij przycisk **Wprowadź**, aby przejść do podmenu **Menu ustawień**.



ELEMENT	OPIS
Położenie menu	Naciśnij przyciski ◀▶ w celu wyboru spośród pięciu lokalizacji OSD: Górna lewa/Górna prawa/ <b>Środek</b> / Dolna lewa/Dolna prawa.
Menu czasu wyświetlania	Naciśnij przyciski ◀▶ w celu ustawienia Menu czasu wyświetlania, przed zakończeniem czasu wyświetlania OSD. (Zakres: 5 s/ 10 s/ <b>15 s</b> / 20 s/ 25 s/ 30 s)

## Źródło

Naciśnij przycisk **Wprowadź**, aby przejść do podmenu **Źródło**.



ELEMENT	OPIS
PC	Naciśnij przyciski ◀▶ w celu włączenia lub wyłączenia źródła PC.
HDMI 1	Naciśnij przyciski ◀▶ w celu włączenia lub wyłączenia źródła HDMI.
HDMI 2	
Component	Naciśnij przyciski ◀▶ w celu włączenia lub wyłączenia źródła Component.
Video	Naciśnij przyciski ◀▶ w celu włączenia lub wyłączenia źródła Video.
Szybkie autowyszukiwanie	Naciśnij przyciski ◀▶ w celu włączenia lub wyłączenia funkcji Szybkie autowyszukiwanie dostępnego źródła wejścia. <b>Uwagi:</b> Po wybraniu wymaganego źródła, funkcja Szybkie autowyszukiwanie zostanie wyłączona.

## Menu KONFIG. SYSTEMU >> Zaawansowana

Naciśnij przycisk **MENU**, aby otworzyć menu **OSD**. Naciśnij przycisk kursora ◀▶ w celu przejścia do menu **KONFIG. SYSTEMU>>Zaawansowana**. Naciśnij przycisk kursora ▲▼ w celu przejścia w górę lub w dół w menu **KONFIG. SYSTEMU>>Zaawansowana**.

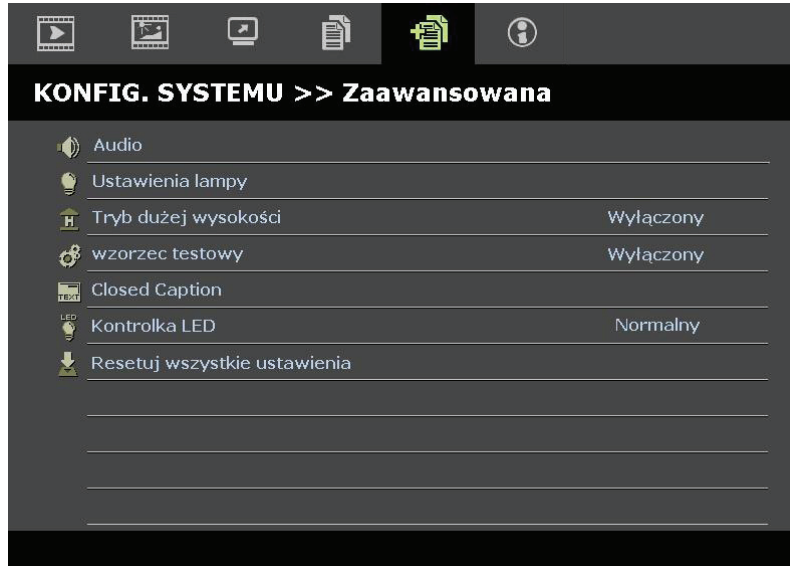

ELEMENT	OPIS
Audio	Naciśnij przycisk <b>Wprowadź</b> , aby przejść do podmenu <b>Audio</b> . Patrz, <i>Audio</i> na stronie 28.
Ustawienia lampy	Naciśnij przycisk <b>Wprowadź</b> , aby przejść do podmenu <b>Ustawienia lampy</b> . Patrz, <i>Ustawienia lampy</i> na stronie 28.
Tryb dużej wysokości	Naciśnij przyciski kursora ◀▶ w celu włączenia lub wyłączenia Tryb dużej wysokości, na wysokości powyżej 1500m lub przy temperaturze powyżej 40°C.
wzorzec testowy	Naciśnij przyciski kursora ◀▶ w celu włączenia lub wyłączenia wzorca testowego.
Closed Caption	Naciśnij przycisk <b>Wprowadź</b> , aby przejść do podmenu <b>Closed Caption</b> . Patrz, <i>Closed Captioning</i> na stronie 29.
Kontrolka LED	Naciśnij przycisk kursora ◀▶ w celu wyboru Kontrolka LED. Wybierz <b>Normalny</b> , aby ustawić normalny wyświetlacz LED i <b>Wyłączony</b> w celu wyłączenia wyświetlacza LED.
Resetuj wszystkie ustawienia	Naciśnij przycisk <b>Wprowadź</b> , aby zresetować wszystkie ustawienia do wartości domyślnych.

## Audio

Naciśnij przycisk **Wprowadź**, aby przejść do podmenu **Audio**.



ELEMENT	OPIS
Głośność	Naciśnij przyciski ◀▶ w celu regulacji głośności audio.
Bass	Naciśnij przyciski ◀▶ w celu regulacji Bass audio.
Tony wysokie	Naciśnij przyciski ◀▶ w celu regulacji Tony wysokie audio.
Wycisz	Naciśnij przyciski ◀▶ w celu włączenia lub wyłączenia głośnika.
AGC	Naciśnij przyciski ◀▶ w celu włączenia lub wyłączenia ustawienia AGC.
Resetuj	Naciśnij przycisk <b>Wprowadź</b> , aby zresetować wszystkie ustawienia do wartości domyślnych.

## Ustawienia lampy

Naciśnij przycisk **Wprowadź**, aby przejść do podmenu **Ustawienia lampy**.



ELEMENT	OPIS
Tryb Lampa	Naciśnij przyciski ◀▶ w celu regulacji jasności lampy.
Resetuj timer lampy	Naciśnij przycisk <b>Wprowadź</b> w celu zresetowania licznika Czas pracy lampy, po wymianie lampy.
Czas praca lampy	Wyświetlanie liczby godzin używania lampy.

## Closed Captioning

Naciśnij przycisk **Wprowadź**, aby przejść do podmenu **Closed Caption**.



ELEMENT	OPIS
Wł. napisy zamkn.	Naciśnij przyciski ◀▶ w celu włączenia lub wyłączenia funkcji Closed Caption.
Wersja napisów	Naciśnij ◀▶ przyciski w celu wyboru Wersja napisów.

## Menu INFORMACJE

Naciśnij przycisk **MENU**, aby otworzyć menu **OSD**. Naciśnij przycisk kursora ◀▶ w celu przejścia do Menu **INFORMACJE**.

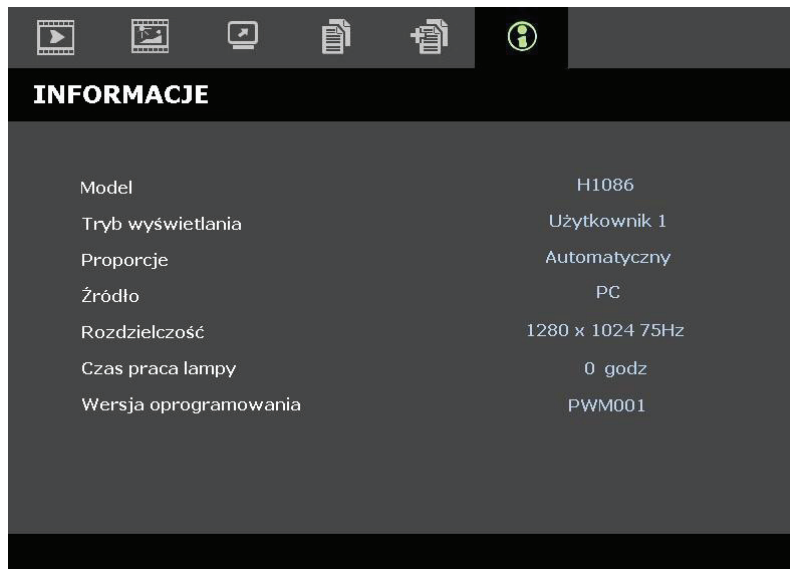

ELEMENT	OPIS
Model	Wyświetlanie nazwy modelu lub ID modelu.
Tryb wyświetlania	Wyświetlanie bieżącego trybu wyświetlania.
Proporcje	Wyświetlanie ustawienia bieżącego współczynnika proporcji.
Źródło	Wyświetlanie uaktywnionego źródła wejścia.
Rozdzielczość	Wyświetlanie oryginalnej rozdzielczości źródła wejścia.
Czas pracy lampy	Wyświetlanie liczby godzin używania lampy.
Wersja oprogramowania	Wyświetlanie wersji firmware projektora.

**Uwaga:**

*Pokazywany w tym menu stan służy wyłącznie do przeglądania i nie można go edytować.*

## KONSERWACJA I BEZPIECZEŃSTWO

### Wymiana lampy projekcji

Lampę projekcji należy wymienić, po jej przepaleniu. Należy ją wymienić na certyfikowaną część zamienną, którą można zamówić u lokalnego dostawcy.

**Ważne:**

- a. Używana w tym produkcie lampa projekcji zawiera niewielkie ilości rtęci.
- b. Nie należy usuwać tego produktu z ogólnymi odpadami domowymi.
- c. Utylizację tego produktu należy wykonać w sposób zgodny z przepisami władz lokalnych.

**Ostrzeżenie:**

Projektor należy odłączyć od zasilania co najmniej 30 minut przed wymianą lampy. Niezastosowanie się do tego zalecenia może spowodować poważne poparzenie.

1. Odkręć pojedynczą śrubę pokrywy wnętrza lampy.

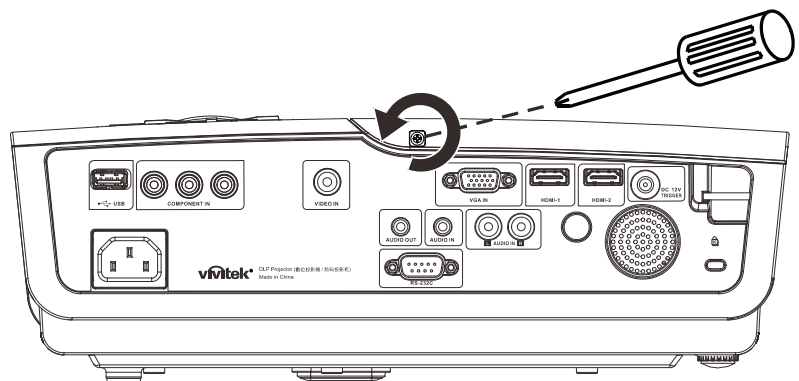

2. Zdejmij pokrywę wnętrza lampy.

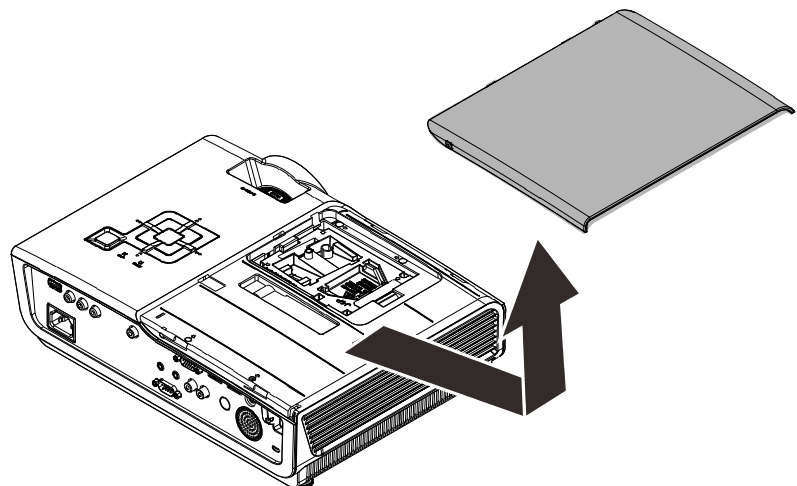

**3.** Odkręć trzy śruby z modułu lampy.

**4.** Podnieś w górę uchwyt modułu.

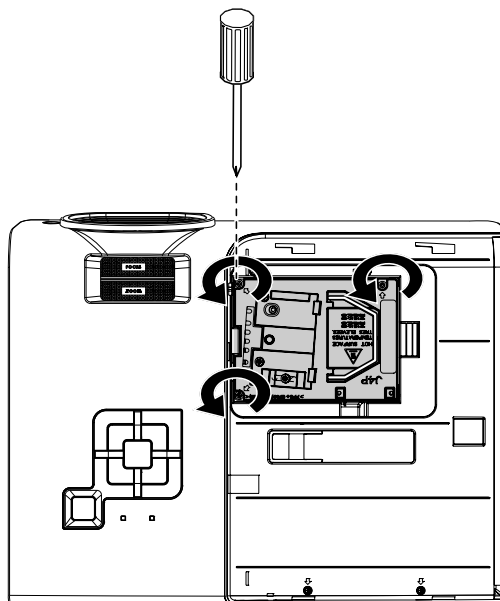

**5.** Pociągnij silnie uchwyt modułu w celu zdjęcia modułu lampy.

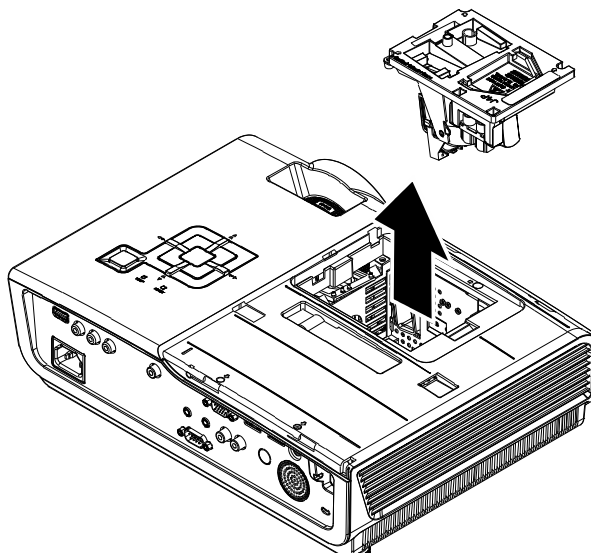

**6.** Odwróć czynności 1 do 5 w celu instalacji nowego modułu lampy.

Aby uniknąć uszkodzenia, podczas instalacji, dopasuj moduł lampy do złącza i sprawdź, czy jest wypoziomowany.

**Uwaga:** Przed dokręceniem śrub należy pewnie osadzić moduł lampy i prawidłowo podłączyć złącze lampy.

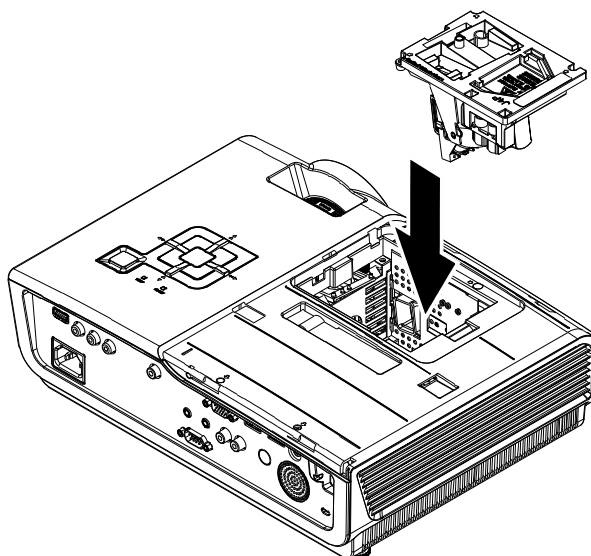

## Czyszczenie projektora

Czyszczenie projektora w celu usunięcia kurzu i brudu pomaga w utrzymaniu bezawaryjnego działania.

### **Ostrzeżenie:**

- 1. Projektor należy wyłączyć i odłączyć od zasilania conajmniej 30 minut przed czyszczeniem. Niezastosowanie się do tego zalecenia może spowodować poważne poparzenie.*
- 2. Do czyszczenia należy używać wyłącznie zwilżonej szmatki. Nie należy dopuścić do przedostania się wody przez szczeliny wentylacyjne projektora.*
- 3. Jeśli podczas czyszczenia trochę wody dostanie się do wnętrza projektora, przed użyciem projektor należy pozostawić odłączony w dobrze wentylowanym pomieszczeniu.*
- 4. Jeśli podczas czyszczenia do wnętrza projektora dostanie się dużo wody, projektor należy przekazać do serwisu.*

### Czyszczenie obiektywu

Środki do czyszczenia obiektywów optycznych można kupić w większości sklepów z aparatami fotograficznymi. W celu oczyszczenia obiektywu projekcji sprawdź następujące informacje.

1. Nanieś małą ilość środka do czyszczenia obiektywów na czystą, miękką szmatkę. (Nie należy nanosić środka do czyszczenia bezpośrednio na obiektyw)
2. Lekko wytrzyj obiektyw ruchem kołowym.

### **Przeestroga:**

- 1. Nie należy używać środków czyszczących o własnościach ścierających lub rozpuszczalników.*
- 2. Aby zapobiec przebarwieniu lub przyciemnieniu należy unikać nanoszenia środka czyszczącego na obudowę projektora.*

### Czyszczenie obudowy

W celu oczyszczenia obudowy projektora sprawdź następujące informacje.

1. Kurz należy usuwać czystą, zwilżoną szmatką.
2. Szmatkę należy zwilżyć ciepłą wodą i łagodnym detergentem (takim jak używane do mycia naczyń), a następnie wytrzeć obudowę.
3. Następnie należy wypłukać detergent ze szmatki i wytrzeć projektor ponownie.

### **Przeestroga:**

*Aby zapobiec przebarwieniu lub wypłowieniu obudowy nie należy używać środków czyszczących o własnościach ścierających na bazie alkoholu.*



## Używanie blokady Kensington®

Aby zabezpieczyć projektor należy go przymocować do stałego obiektu poprzez gniazdo Kensington i linkę zabezpieczenia.

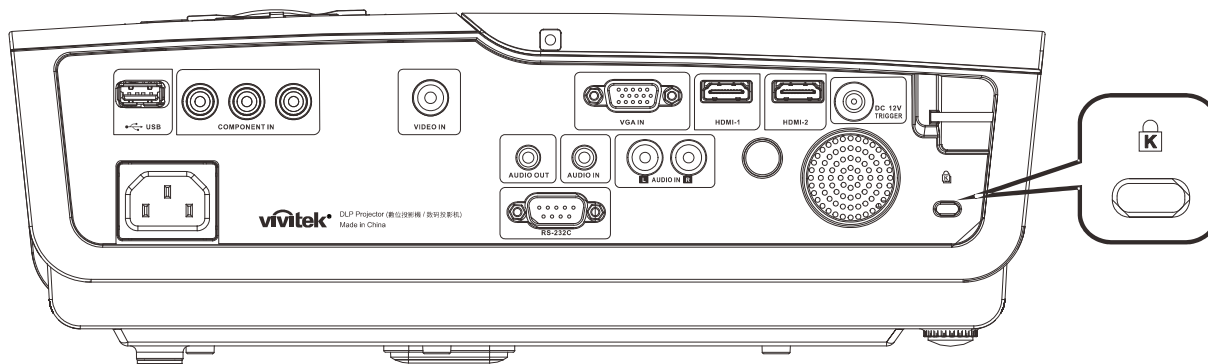

### **Uwaga:**

W celu uzyskania szczegółowych informacji dotyczących zakupu linki zabezpieczenia Kensington należy się skontaktować ze sprzedawcą.

Linka zabezpieczenia jest zgodna z systemem zabezpieczenia Kensington MicroSaver. W przypadku jakichkolwiek komentarzy należy je zgłaszać pod adresem: Kensington, 2853 Campus Drive, San Mateo, CA 94403, USA Tel.: 800-535-4242, <http://www.Kensington.com>.

## ROZWIĄZYWANIE PROBLEMÓW

### Powszechnie spotykane problemy i rozwiązania

Te instrukcje udostępniają wskazówki rozwiązywania problemów, które mogą się pojawić podczas używania projektora. Jeśli problem pozostaje nierozwiązany w celu pomocy należy się skontaktować z dostawcą.

Często, po pewnym czasie spędzonym nad rozwiązaniem problemu okazuje się, że problem jest związany z czymś prostym, na przykład z utratą połączenia. Przed kontynuowaniem rozwiązań dotyczących problemu należy sprawdzić następujące elementy.

- *Użyj innych urządzeń elektrycznych do sprawdzenia działania gniazdka elektrycznego.*
- *Sprawdź, czy projektor jest włączony.*
- *Sprawdź, czy wszystkie połączenia są pewnie zamocowane.*
- *Sprawdź, czy jest włączone podłączone urządzenie.*
- *Sprawdź, czy podłączony komputer PC nie znajduje się w trybie wstrzymania.*
- *Sprawdź, czy podłączony komputer notebook jest skonfigurowany na zewnętrzny wyświetlacz.*  
*(Jest to zwykle wykonywane poprzez naciśnięcie kombinacji przycisku Fn komputera notebook).*

### Wskazówki dotyczące rozwiązywania problemów

W każdej z części dotyczących specyficznego problemu należy wykonać czynności w zalecanej kolejności. Może to pomóc w szybszym rozwiązaniu problemu.

Spróbuj zidentyfikować problem i uniknąć wymiany nieuszkodzonych części.

Na przykład, jeśli wymienione zostały baterie i problem utrzymuje się należy włożyć z powrotem oryginalne baterie i przejść do następnej czynności.

Podczas rozwiązywania problemu należy zapisać wykonywane czynności. Informacje te mogą być użyteczne podczas telefonicznego kontaktu z pomocą techniczną lub z personelem serwisu.

## Komunikaty LED błędów

KOMUNIKATY KODÓW BŁĘDU	DIODA LED ZASILANIA	DIODA LED GOTOWOŚCI	DIODA LED TEMPERATURY
Kontrolka gotowości	Włączony	Włączony	Wyłączony
Uruchomienie (Oczekiwanie zasilania prądem zmiennym)	Włączony	Wyłączony	Wyłączony
Chłodzenie	Włączony	miganie	Wyłączony
Nadmierna temperatura	Wyłączony	Wyłączony	Włączony
Błąd sensora wyłącznika termicznego	4 mignięć	4 mignięć	Wyłączony
Błąd lampy	5 mignięć	Wyłączony	Wyłączony
Błąd wentylatora nagrzewnicy	6 mignięć	1 mignięć	Wyłączony
Błąd wentylatora lampy	6 mignięć	2 mignięć	Wyłączony
Błąd wentylatora zasilania	6 mignięć	3 mignięć	Wyłączony
Błąd wentylatora DMD	6 mignięć	4 mignięć	Wyłączony
Otwarcie obudowy	7 mignięć	Wyłączony	Wyłączony
Błąd DMD/Nieudany zapłon	8 mignięć	Wyłączony	Wyłączony
Błąd pokrętkła kolorów	9 mignięć	Wyłączony	Wyłączony

W przypadku błędu należy odłączyć przewód zasilający prądu zmiennego i przed ponownym uruchomieniem projektora poczekać jedną (1) minutę. Jeśli ciągle miga dioda LED Zasilanie lub Lampa albo świeci dioda LED Temperatura należy się skontaktować z punktem serwisowym.

## Problemy związane z obrazem

### **Problem: Brak obrazu na ekranie**

1. Sprawdź ustawienia komputera notebook lub desktop PC.
2. Wyłącz wszystkie urządzenia i włącz ponownie zasilanie w prawidłowej kolejności.

### **Problem: Zamazany obraz**

1. Wyreguluj **Ostrość** projektora.
2. Naciśnij przycisk **Automatyczny** na pilocie zdalnego sterowania lub na projektorze.
3. Upewnij się, że odległość od projektora do ekranu mieści się w granicach 10 metrów (33 stopy).
4. Należy sprawdzić, czy obiektyw obiektywu jest czysty.

### **Problem: Obraz jest szerszy na górze lub na dole (efekt trapezu)**

1. Projektor należy ustawić możliwie maksymalnie prostopadle do ekranu.
2. Użyj przycisków **Zniekształcenie trapezowe** na pilocie zdalnego sterowania lub na projektorze w celu poprawienia problemu.

### **Problem: Odwrócony obraz**

Sprawdź ustawienie **Projekcja** w menu **Installation I (Instalacja I)**.

### **Problem: Obraz smuży**

1. Ustaw **Częstotliwość** i **Tracking (Dostrajanie)** w menu **Komputer OSD** na wartości domyślne.
2. Aby sprawdzić, czy problem nie jest spowodowany przez podłączoną kartę wideo komputera PC należy wykonać połączenie z innym komputerem.

**Problem: Matowy obraz bez kontrastu**

Sprawdź ustawienie **Kontrast** w menu **Obraz OSD**.

**Problem: Kolory obrazu projekcji nie pasują do obrazu źródłowego.**

Wyreguluj ustawienia **Temperatura barwowa** i **Gamma** w menu **Obraz OSD**.

## **Problemy dotyczące lampy**

**Problem: Brak światła z projektora**

1. Sprawdź, czy jest pewnie podłączony kabel zasilający.
2. Upewnij się, że prawidłowo działa źródło zasilania, poprzez sprawdzenie innego urządzenia elektrycznego.
3. Uruchom ponownie projektor w prawidłowej kolejności i sprawdź, czy świeci zielonym światłem dioda LED zasilania.
4. Jeśli lampa była ostatnio wymieniana należy wyzerować połączenia lampy.
5. Wymień moduł lampy.
6. Włóż starą lampę z powrotem do projektora i przekaz projektor do serwisu.

**Problem: Lampa wyłącza się**

1. Wyłączanie lampy mogą spowodować skoki napięcia. Podłącz ponownie przewód zasilający. Po włączeniu diody Gotowość, naciśnij przycisk zasilania.
2. Wymień moduł lampy.
3. Włóż starą lampę z powrotem do projektora i przekaz projektor do serwisu.

## **Problemy z pilotem zdalnego sterowania**

**Problem: Projektor nie reaguje na naciskanie przycisków pilota zdalnego sterowania**

1. Skieruj pilota zdalnego sterowania w kierunku czujnika pilota na projektorze.
2. Upewnij się, że nie jest zasłonięta droga pomiędzy pilotem a sensorem.
3. Wyłącz wszelkie światła jarzeniowe w pokoju.
4. Sprawdź kierunek biegunów baterii.
5. Wymień baterie.
6. Wyłącz inne pobliskie urządzenia na podczerwień.
7. Przekaż do naprawy pilota zdalnego sterowania.

## **Problemy dotyczące audio**

### ***Problem: Brak dźwięku***

1. Wyreguluj głośność na pilocie zdalnego sterowania.
2. Wyreguluj głośność źródła audio.
3. Sprawdź połączenie kablowe audio.
4. Sprawdź wyjście źródła audio z innymi głośnikami.
5. Przekaż projektor do serwisu.

### ***Problem: Zniekształcony dźwięk***

1. Sprawdź połączenie kablowe audio.
2. Sprawdź wyjście źródła audio z innymi głośnikami.
3. Przekaż projektor do serwisu.

## **Przekazywanie projektora do serwisu**

Jeśli nie można rozwiązać problemu należy przekazać projektor do naprawy. Projektor należy zapakować w oryginalne opakowanie. Należy dołączyć opis problemu i listę wykonanych czynności rozwiązania problemu: Informacje te mogą być użyteczne dla personelu serwisu. W celu naprawy należy zwrócić projektor do miejsca jego zakupu.

## Pytania i odpowiedzi dotyczące HDMI

### ***P. Jaka jest różnica pomiędzy “standardowym” kablem HDMI, a kablem HDMI “wysokiej szybkości”?***

Ostatnio, organizacja HDMI Licensing, LLC ogłosiła, że kable które mogą być sprawdzane jako kabel standardowe lub kable wysokiej szybkości.

- Standardowe kable HDMI (lub kable “kategorii 1”) umożliwiają transmisję z szybkością 75Mhz lub do 2,25Gbps, co odpowiada ekwiwalentowi sygnału 720p/1080i.
- Kable HDMI wysokiej szybkości (lub kable “kategorii 2”) umożliwiają transmisję z szybkością 340Mhz lub do 10,2Gbps, co jest najwyższą aktualnie dostępną szybkością przesyłania przez kabel HDMI i umożliwia pomyślną obsługę sygnałów 1080p, włącznie z sygnałami o zwiększonej głębi kolorów i/lub podwyższonymi częstotliwościami odświeżania ze źródła. Wysokiej szybkości kable mogą także obsługiwać wyższej rozdzielczości wyświetlacze, takie jak monitory kinowe WQXGA (rozdzielczość 2560 x 1600).

### ***P. Jak używać kable HDMI o długości przekraczającej 10 metrów?***

Dostępnych jest wiele adapterów HDMI działających z rozwiązaniami HDMI, które przedłużają efektywną długość kabla od typowego zakresu 10 metrów do dużo większych długości. Produkujące je firmy tworzą różne rozwiązania, takie jak kable aktywne (wbudowana do kabli aktywna elektronika, wzmacniająca i przedłużająca sygnał kablowy), repeatery, wzmacniacze oraz rozwiązania CAT5/6 i światłowodowe.

### ***P. Jak można stwierdzić, czy kabel HDMI jest certyfikowany?***

Wszystkie produkty HDMI muszą posiadać certyfikat producenta, jako część specyfikacji testowej zgodności z HDMI. Jednakże, dostępne są przykłady, gdzie kable mają logo HDMI, ale nie zostały one odpowiednio sprawdzone. HDMI Licensing, LLC aktywnie śledzi te przypadki, aby zapewnić prawidłowe używanie znaku towarowego HDMI na rynku. Zalecamy, aby klienci kupowali kable z renomowanego źródła i od wiarygodnej firmy.

W celu uzyskania dalszych informacji należy sprawdzić adres <http://www.hdmi.org/learningcenter/faq.aspx#49>

## Specyfikacje

<b>Model</b>	<b>H1086-3D</b>
<b>Typ wyświetlacza</b>	TI DLP DMD 0,65"
<b>Oryginalna rozdzielczość</b>	1920 x 1080
<b>Waga</b>	3,5 kg (7,8 funta)
<b>Odległość projekcji</b>	1 metr ~ 10 metrów
<b>Wielkość ekranu projekcji</b>	25" ~ 300"
<b>Obiektyw projekcji</b>	Ręczna ostrość/ręczne powiększenie
<b>Współczynnik powiększenia</b>	1.2
<b>Pionowa korekcja zniekształceń trapezowych</b>	Co +/- 30
<b>Metody projekcji</b>	Przód, tył, biurko/sufit (Tył, przód)
<b>Zgodność danych</b>	VGA, SVGA, XGA, SXGA, UXGA, Mac
<b>SDTV/EDTV/ HDTV</b>	480i, 480p, 576i, 576p, 720p, 1080i, 1080p
<b>Zgodność video</b>	NTSC 4.43, PAL (M/N/60), SECAM
<b>Synchronizacja pozioma</b>	15,6 – 91,1 kHz
<b>Synchronizacja pionowa</b>	50 – 85 Hz
<b>Certyfikaty zabezpieczenia</b>	FCC-B, UL, cUL, CB, CE, CCC, KC, PCT, NOM i C-tick
<b>Temperatura działania</b>	5° ~ 35°C
<b>Wymiary (S x G x W)</b>	332,8 mm x 113 mm x 254,6 mm (13,1" x 4,45" x 10,0")
<b>Wejście prądu zmiennego</b>	Prąd zmienny uniwersalny 100 ~ 240, typowy @ prąd zmienny 110V (100~240)/± 10%
<b>Zużycie energii</b>	Tryb standardowy: 250W (Typowa)/ 270W (Maksymalna) Tryb wzmocnienia: 290W (Typowa)/ 310W (Maksymalna)
<b>Oczekiwanie</b>	< 0,5 wat
<b>Lampa</b>	230W
<b>Głośnik audio</b>	Głośnik AMP 5W
<b>Złącza wejścia</b>	Cyfrowy: HDMI x 2
	Analogowy: RGB HD-15 x 1
	Component: RCA x 3
	Wejście audio: $\phi$ Gniazdo stereo mini jack 3,5 mm x 1; RCA x 2 R/L
<b>Złącza wyjścia</b>	Mini-jack stereo x 1
	Wyjście prądu stałego (wyzwalacz ekranu): Gniazdo prądu stałego x 1 (Funkcja wyjścia prądu stałego 12V 200mA)
<b>Złącza sterowania</b>	RS-232: DSUB-9 x 1
	Kontrola emulacji klawiatury: Złącze USB typu A
<b>Zabezpieczenie</b>	Blokada Kensington

## Odległość projekcji a rozmiar projekcji

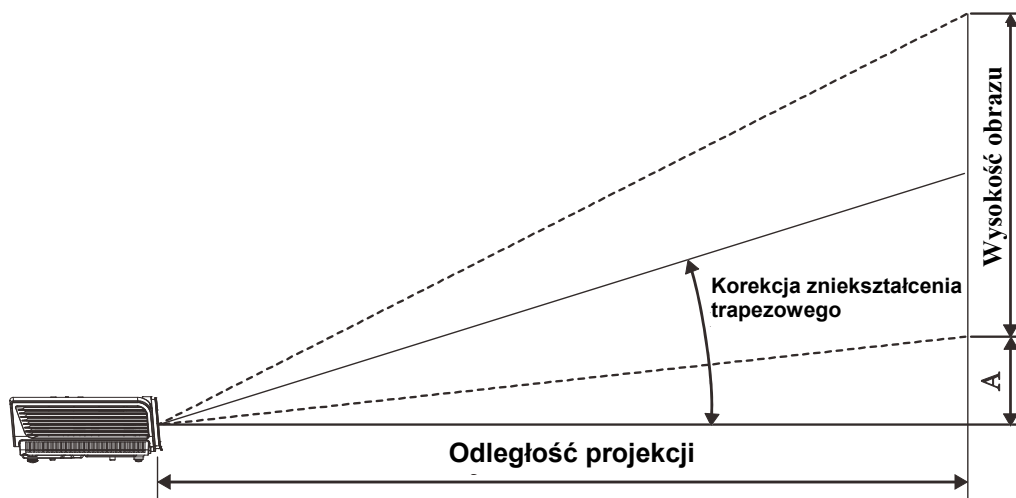

### *Odległość projekcji i rozmiar stołu*

EKRAŃ 16:9				ODLEGŁOŚĆ PROJEKCJI			PRZESUNIĘCIE PIONOWE MM
PRZEKĄTNA		SZEROKOŚĆ	WYSOKOŚĆ	MIN. DŁUGOŚĆ (Z MAKS. POWIĘKSZENIEM)	ŚREDNIA	MAKS. DŁUGOŚĆ (Z MIN. POWIĘKSZENIEM)	
CALE	MM	MM	MM				
30	76	664	374	1056	1162	1267	56
40	1016	886	498	1408	1549	1690	75
50	1270	1107	623	1760	1936	2112	93
60	1524	1328	747	2112	2323	2534	112
80	2032	1771	996	2816	3098	3379	149
100	2540	2214	1245	3520	3872	4224	187
120	3048	2657	1494	4224	4646	5069	224
150	3810	3321	1868	5280	5808	6336	280
200	5080	4428	2491	7040	7744	8448	374
220	5588	4870	2740	7744	8518	9293	411
250	6350	5535	3113	8800	9680	10560	467
300	7620	6641	3736	10560			560



## Tabela trybu taktowania

Projektor może wyświetlać w kilku rozdzielczościach. Następująca tabela wymienia rozdzielczości, które mogą być wyświetlane przez projektor.

SYGNAŁ	ROZDZIELCZOŚĆ	SYNCHRONIZACJA POZIOMA (KHz)	SYNCHRONIZACJA PIONOWA (Hz)	COMPOSITE	COMPONENT	RGB (ANALOGOWY)	HDMI (CYFROWY)
NTSC	—	15,734	60,0	O	—	—	—
PAL/SECAM	—	15,625	50,0	O	—	—	—
VESA	720 x 400	37,9	85,0	—	—	O	O
	640 x 480	31,5	60,0	—	—	O	O
	640 x 480	37,9	72,8	—	—	O	O
	640 x 480	37,5	75,0	—	—	O	O
	640 x 480	43,3	85,0	—	—	O	O
	800 x 600	35,2	56,3	—	—	O	O
	800 x 600	37,9	60,3	—	—	O	O
	800 x 600	46,9	75,0	—	—	O	O
	800 x 600	48,1	72,2	—	—	O	O
	800 x 600	53,7	85,1	—	—	O	O
	1024 x 768	48,4	60,0	—	—	O	O
	1024 x 768	56,5	70,1	—	—	O	O
	1024 x 768	60,0	75,0	—	—	O	O
	1024 x 768	68,7	85,0	—	—	O	O
	1280 x 800	49,7	59,8	—	—	O	O
	1280 x 800	62,8	74,9	—	—	O	O
	1280 x 800	71,6	84,8	—	—	O	O
	1280 x 1024	64,0	60,0	—	—	O	O
	1280 x 1024	80,0	75,0	—	—	O	O
	1280 x 1024	91,1	85,0	—	—	O	O
1400 x 1050	65,3	60,0	—	—	O	O	
1440 x 900	55,9	60,0	—	—	O	O	
1600 x 1200	75,0	60	—	—	O	O	
1920 x 1080	67,2	60	—	—	O	O	
Apple Macintosh	640 x 480	35,0	66,7	—	—	O	O
	832 x 624	49,7	74,5	—	—	O	O
	1024 x 768	60,2	74,9	—	—	O	O
	1152 x 870	68,7	75,1	—	—	O	O
SDTV	480i	15,734	60,0	—	O	—	O
	576i	15,625	50,0	—	O	—	O
EDTV	576p	31,3	50,0	—	O	—	O
	480p	31,5	60,0	—	O	—	O

SYGNAŁ	ROZDZIELCZOŚĆ	SYNCHRONIZACJA POZIOMA (KHz)	SYNCHRONIZACJA PIONOWA (Hz)	COMPOSITE	COMPONENT	RGB (ANALOGOWY)	HDMI (CYFROWY)
HDTV	720p	37,5	50,0	—	0	—	0
	720p	45,0	60,0	—	0	—	0
	1080i	33,8	60,0	—	0	—	0
	1080i	28,1	50,0	—	0	—	0
	1080p	67,5	60,0	—	0	—	0
	1080p	56,3	50,0	—	0	—	0

O: Obsługiwana częstotliwość

—: Nieobsługiwana częstotliwość

Oryginalna rozdzielczość panela dla serii H1080 wynosi 1920 x 1080.

Inna niż oryginalna rozdzielczość, może powodować wyświetlanie nierównego rozmiaru tekstu lub linii.

### Obsługa taktowania 2D do 3D

ROZDZIELCZOŚĆ	SYNCHRONIZACJA PIONOWA (Hz)	COMPOSITE	COMPONENT	RGB (ANALOGOWY)	HDMI (CYFROWY)
800x600	60Hz	—	—	—	0
1024x768	60Hz	—	—	—	0
1280x720	60Hz	—	—	—	0
1280x768	60Hz	—	—	—	0
1280x800	60Hz	—	—	—	0
1440x900	60Hz	—	—	—	0
1280x1024	60Hz	—	—	—	0
1400x1050	60Hz	—	—	—	0
480i	60Hz	—	—	—	0
480p	60Hz	—	—	—	0
576i	50Hz	—	—	—	0
576p	50Hz	—	—	—	0
720p	50Hz	—	—	—	0
720p	60Hz	—	—	—	0
1080i	50Hz	—	—	—	0
1080i	60Hz	—	—	—	0
1080p	50Hz	—	—	—	0
1080p	60Hz	—	—	—	0

**Taktowania obsługi 3D**

<b>Sekwencja klatek</b>					
<b>ROZDZIELCZOŚĆ</b>	<b>SYNCHRONIZACJA PIONOWA (Hz)</b>	<b>COMPOSITE</b>	<b>COMPONENT</b>	<b>RGB (ANALOGOWY)</b>	<b>HDMI (CYFROWY)</b>
720p	100Hz	—	—	—	0
720p	120Hz	—	—	—	0
<b>Pakowanie ramek</b>					
<b>ROZDZIELCZOŚĆ</b>	<b>SYNCHRONIZACJA PIONOWA (Hz)</b>	<b>COMPOSITE</b>	<b>COMPONENT</b>	<b>RGB (ANALOGOWY)</b>	<b>HDMI (CYFROWY)</b>
720p	50Hz	—	—	—	0
720p	60Hz	—	—	—	0
1080p	24Hz	—	—	—	0
<b>Półowa Side-By-Side (Obok siebie)</b>					
<b>ROZDZIELCZOŚĆ</b>	<b>SYNCHRONIZACJA PIONOWA (Hz)</b>	<b>COMPOSITE</b>	<b>COMPONENT</b>	<b>RGB (ANALOGOWY)</b>	<b>HDMI (CYFROWY)</b>
720p	50Hz	—	—	—	0
720p	60Hz	—	—	—	0
1080i	50Hz	—	—	—	0
1080i	60Hz	—	—	—	0
1080p	50Hz	—	—	—	0
1080p	60Hz	—	—	—	0
<b>Top-and-Bottom (Góra i dół)</b>					
<b>ROZDZIELCZOŚĆ</b>	<b>SYNCHRONIZACJA PIONOWA (Hz)</b>	<b>COMPOSITE</b>	<b>COMPONENT</b>	<b>RGB (ANALOGOWY)</b>	<b>HDMI (CYFROWY)</b>
720p	50Hz	—	—	—	0
720p	60Hz	—	—	—	0

## Wymiary projekcji

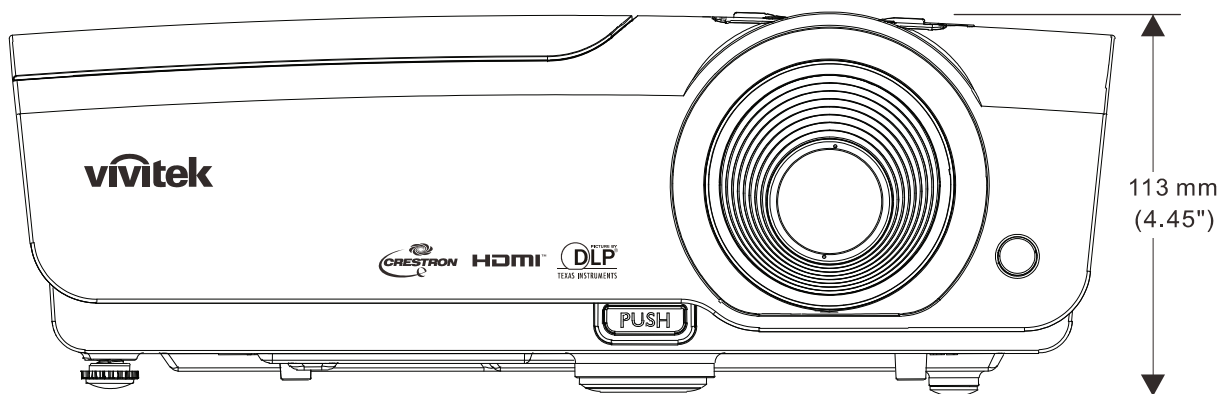
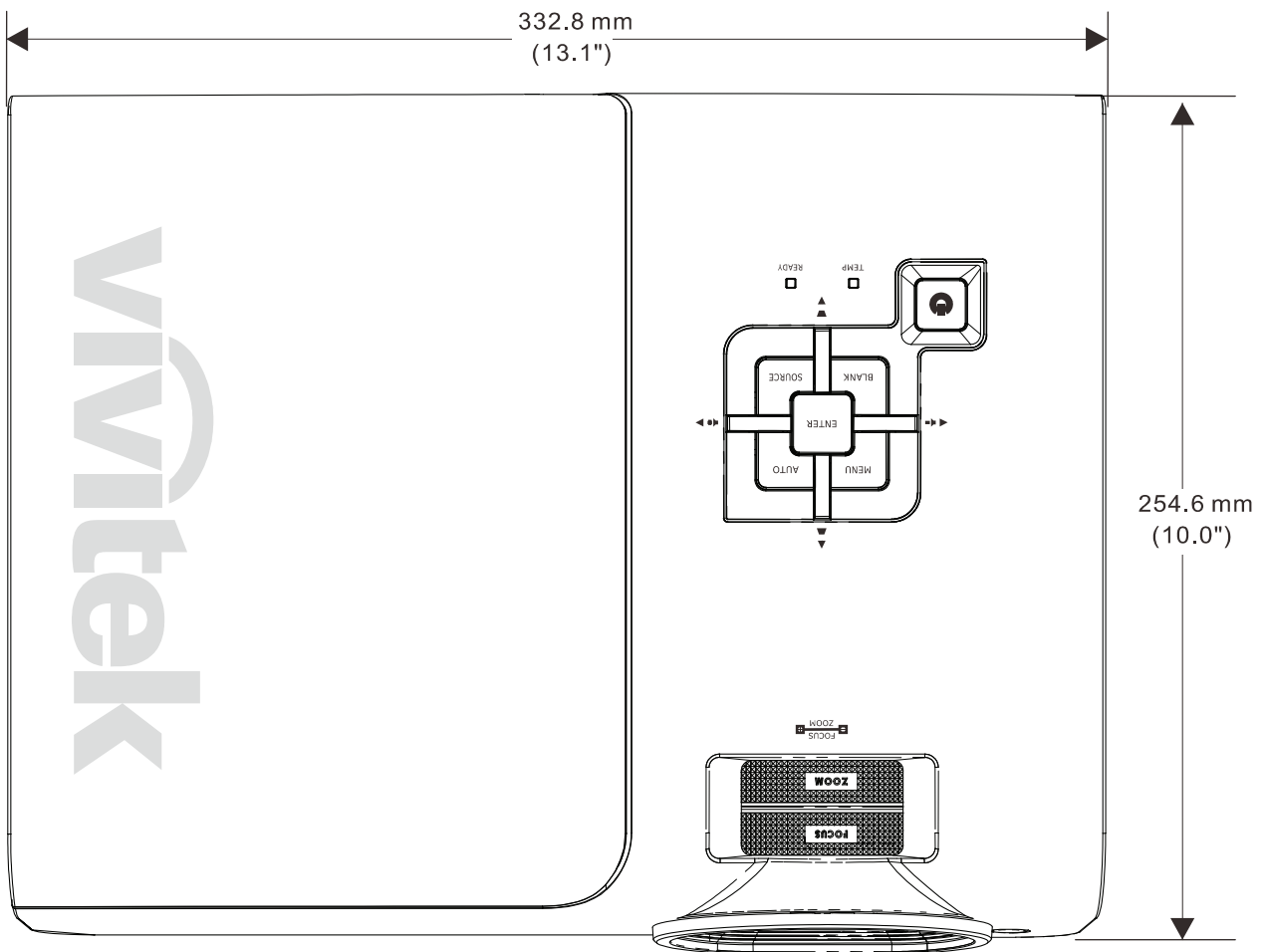

## **Ostrzeżenie FCC**

To urządzenie zostało poddane testom, które stwierdziły zgodność z ograniczeniami dla urządzeń cyfrowych klasy B, zgodnie z częścią 15 przepisów FCC. Ograniczenia te ustalono w celu właściwego zabezpieczenia przed szkodliwymi zakłóceniami z podczas komercyjnego używania urządzenia.

Urządzenie wytwarza, wykorzystuje i może wysyłać fale radiowe i jeżeli będzie zainstalowane lub eksploatowane niezgodnie z instrukcją, może powodować szkodliwe zakłócenia łączności radiowej. Używanie tego urządzenia w zamieszkałym obszarze może spowodować szkodliwe zakłócenia, a w takim przypadku będzie się wymagać od użytkownika usunięcia zakłóceń na jego/jej własny koszt.

Zmiany lub modyfikacje wykonane bez wyraźnego pozwolenia stron odpowiedzialnych za zgodność, mogą spowodować pozbawienie użytkownika prawa do używania urządzenia.

## **Kanada**

To urządzenie cyfrowe klasy B jest zgodne z kanadyjską normą ICES-003.

## **Certyfikaty bezpieczeństwa**

FCC-B, UL, cUL, CB, CE, CCC, KC, PCT i C-tick

## Protokół RS-232C

*Uwaga: Ze względu na różnorodność serii, nie wszystkie funkcje są dostępne dla wszystkich modeli.*

### Ustawienie RS232

Szybkość przesyłania:	<b>9600</b>
Kontrola parzystości:	<b>Brak</b>
Bity danych:	<b>8</b>
Bity stopu:	<b>1</b>
Kontrola przepływu	<b>Brak</b>

Minimalne opóźnienie dla następnego polecenia: **1ms**

### Struktura poleceń sterowania

**Struktura poleceń składa się z kodu nagłówka, kodu polecenia, kodu danych i kodu zakończenia. Większość poleceń to polecenia ze strukturą, oprócz poleceń dotyczących zgodności z innymi projektorami.**

	Kod nagłówka	Kod polecenia	Kod danych	Kod zakończenia
HEX	7Eh	Command	Data	0Dh
ASCII	'~'	Command	Data	CR

### Sekwencja sterowania

Po odebraniu polecenia projektor może wysłać kod powrotu. Jeśli nie można odebrać prawidłowo polecenia, projektor wyśle kod powrotu

### Polecenie operacji

Polecenia operacji wykonują podstawowe ustawienia operacji tego projektora.

Operacja	ASCII	SZESNASTKOWE
<b>Power On</b> ※	~ P N CR ※	7Eh 50h 4Eh 0Dh
<b>Power Off</b>	~ P F CR	7Eh 50h 46h 0Dh
<b>Auto Image</b>	~ A I CR	7Eh 41h 49h 0Dh
<b>Input Select PC</b>	~ S R CR	7Eh 53h 52h 0Dh
<b>Input Select HDMI1</b>	~ S D CR	7Eh 53h 44h 0Dh
<b>Input Select HDMI2</b>	~ S H CR	7Eh 53h 48h 0Dh
<b>Input Select Video</b>	~ S V CR	7Eh 53h 56h 0Dh
<b>Input Select Component</b>	~ S Y CR	7Eh 53h 59h 0Dh

※ Polecenie włączenia zasilania nie będzie działać przez 1 minutę, po wyzwoleniu polecenia wyłączenia zasilania.

※ CR : Powrót karetki.

Polecenie pilota

Polecenia pilota symulują kod wysyłany z pilota zdalnego sterowania na podczerwień.

Nazwa przycisku	ASCII	SZESNASTKOWE
UP arrow	~ r U CR	7Eh 72h 55h 0Dh
DOWN arrow	~ r D CR	7Eh 72h 44h 0Dh
LEFT arrow	~ r L CR	7Eh 72h 4Ch 0Dh
RIGHT arrow	~ r R CR	7Eh 72h 52h 0Dh
POWER	~ r P CR	7Eh 72h 50h 0Dh
EXIT	~ r E CR	7Eh 72h 45h 0Dh
INPUT	~ r I CR	7Eh 72h 49h 0Dh
AUTO	~ r A CR	7Eh 72h 41h 0Dh
KEYSTONE+	~ r K CR	7Eh 72h 4Bh 0Dh
KEYSTONE-	~ r J CR	7Eh 72h 4Ah 0Dh
MENU	~ r M CR	7Eh 72h 4Dh 0Dh
STATUS	~ r S CR	7Eh 72h 53h 0Dh
MUTE	~ r T CR	7Eh 72h 54h 0Dh
BLANK	~ r B CR	7Eh 72h 42h 0Dh
FREEZE	~ r F CR	7Eh 72h 46h 0Dh
VOLUME+	~ r V CR	7Eh 72h 56h 0Dh
VOLUME-	~ r W CR	7Eh 72h 57h 0Dh
Enter	~ r N CR	7Eh 72h 4Eh 0Dh

Ustaw polecenie wartości

ELEMENT	ASCII	SZESNASTKOWE
Brightness	~ s B ? CR	7Eh 73h 42h ?h 0Dh
Contrast	~ s C ? CR	7Eh 73h 43h ?h 0Dh
Color	~ s R ? CR	7Eh 73h 52h ?h 0Dh
Tint	~ s N ? CR	7Eh 73h 4Eh ?h 0Dh
Scaling	~ s A ? CR	7Eh 73h 41h ?h 0Dh
Color Temperature	~ s T ? CR	7Eh 73h 54h ?h 0Dh
Projection Mode	~ s J ? CR	7Eh 73h 4Ah ?h 0Dh

※ ? : Dane ASCII

Zakres danych

ELEMENT	Ustaw zakres danych	Źródło
Brightness(User1~User3 only)	0 ~ 100	ALL
Contrast(User1~User3 only)	-50 ~ 50	ALL
Color(User1~User3 only)	-50 ~ 50	Video/S-Video/ Component
Tint(User1~User3 only)	-50 ~ 50	Video/S-Video/ Component
Scaling	0: AUTO 1: 16:9 2: 4:3 3: LETTER BOX 4: REAL 5: 2.35:1	ALL
Color Temperature	0: Lamp Native 1: Warm 2: Normal 3: Cool 4: Cooler 5: High Cool	ALL
Projection Mode	0: Front Table 1: Front Ceiling 2: Rear Table 3: Rear Ceiling	ALL

Uwaga: 1. Zakres danych może być różny dla różnych modeli

2. Regulacja Jasność/Kontrast/Kolor/Odcień jest dostępna wyłącznie dla trybu Użytkownik 1 ~ Użytkownik 3.

Przykład 1. Regulacja wartości na 100

Polecenie wysyłania: ~sB100CR

Przykład 2. Regulacja temperatury barwowej na Ciepły

Polecenie wysyłania: ~sT2CR

Polecenie zapytania

ELEMENT	ASCII	SZESNASTKOWE
Software Version	~qVCR	7Eh 71h 56h 0Dh
Power State	~qPCR	7Eh 71h 50h 0Dh
Input Select	~qSCR	7Eh 71h 53h 0Dh
Lamp Hours	~qLCR	7Eh 71h 4Ch 0Dh
Brightness	~qBCR	7Eh 71h 42h 0Dh
Contrast	~qCCR	7Eh 71h 43h 0Dh
Color	~qRCR	7Eh 71h 52h 0Dh
Tint	~qNCR	7Eh 71h 4Eh 0Dh
Scaling	~qACR	7Eh 71h 41h 0Dh
Color Temperature	~qTCR	7Eh 71h 54h 0Dh
Projection Mode	~qJCR	7Eh 71h 4Ah 0Dh

Komunikat odpowiedzi

ELEMENT	Przykłady komunikatu odpowiedzi
Software Version	.....
Power State	On Off
Input Select	PC HDMI1 HDMI2 Video Component
Lamp Hours	2000
Brightness	100
Contrast	50
Color (Video)	50
Tint (Video)	50
Scaling	AUTO 16:9 4:3 LETTER BOX REAL 2.35:1
Color Temperature	Lamp Native Warm Normal Cool Cooler High Cool
Projection Mode	Front Table Front Ceiling Rear Table Rear Ceiling

Przykład 1. Uzyskanie wartości Jasność

Polecenie wysyłania: ~qBCR

Odpowiedź: 100

Przykład 2. Uzyskanie temperatury barwowej

Polecenie wysyłania: ~qTCR

Odpowiedź: Ciepły





[www.vivitekcorp.com](http://www.vivitekcorp.com)

---

© 2011 Vivitek Corporation. All rights reserved. All trademarks are the property of their respective owners. All specifications are subject to change without prior notice.

201109